



# **ESCUELA SUPERIOR POLITÉCNICA DE CHIMBORAZO**

## **FACULTAD DE INFORMÁTICA Y ELECTRÓNICA**

### **ESCUELA DE DISEÑO GRÁFICO**

#### **“COSTUMBRES Y TRADICIONES DEL CANTÓN GUANO, PROPUESTA DE UNA SERIE DE LIBROS POP-UP PARA LOS NIÑOS DEL CANTÓN”**

Trabajo de titulación presentado para optar el grado académico de:

### **INGENIERO EN DISEÑO GRÁFICO**

**AUTORES:** MARCO ANTONIO CHÁVEZ VELASCO

ALEX FERNANDO TINGO MELENA

**TUTOR:** DIS. MARÍA ALEXANDRA LÓPEZ CHIRIBOGA

Riobamba – Ecuador

2017

**©2017, Marco Antonio Chávez Velasco & Alex Fernando Tingo Melena.**

Se autoriza la reproducción total o parcial, con fines académicos, por cualquier medio o procedimiento, incluyendo la cita bibliográfica del documento, siempre y cuando se reconozca el Derecho de Autor.

ESCUELA SUPERIOR POLITÉCNICA DE CHIMBORAZO  
FACULTAD DE INFORMÁTICA Y ELECTRÓNICA  
ESCUELA DE DISEÑO GRÁFICO

El Tribunal del Trabajo de Titulación certifica que: El trabajo de investigación: COSTUMBRES Y TRADICIONES DEL CANTÓN GUANO, PROPUESTA DE UNA SERIE DE LIBROS POP-UP PARA LOS NIÑOS DEL CANTÓN, de responsabilidad de los señores Marco Antonio Chávez Velasco y de Alex Fernando Tingo Melena, ha sido minuciosamente revisado por los Miembros del Tribunal del Trabajo de Titulación, quedando autorizada su presentación.

Firma

Fecha

Ing. Washington Luna

DECANO DE LA FACULTAD DE  
INFORMÁTICA Y ELECTRÓNICA

\_\_\_\_\_

Lcdo. Ramiro Santos

DIRECTOR DE ESCUELA  
DE DISEÑO GRÁFICO

\_\_\_\_\_

Dis. María Alexandra López

DIRECTOR DE TRABAJO  
DE TITULACIÓN

\_\_\_\_\_

Lcda. Patricia Ávalos

MIEMBRO DE TRIBUNAL

\_\_\_\_\_

## **DECLARACIÓN DE RESPONSABILIDAD**

Nosotros, Marco Antonio Chávez Velasco y Alex Fernando Tingo Melena, somos responsables de las ideas, datos e información expuesta en esta investigación, siendo autores intelectuales del Trabajo de titulación que pertenece a la Escuela Superior Politécnica de Chimborazo.

---

Marco Antonio Chávez Velasco

---

Alex Fernando Tingo Melena

## **DEDICATORIA**

Dedico este trabajo a la persona que siempre ha estado conmigo en este largo camino, Dios mi padre creador, siempre he caminado de su mano para todas las cosas que he pasado, con valentía y humildad, confiando en que él es el único que sabe lo que sucede en mi vida y así mismo es el único que me va a apoyarme siempre.

Marco Ch.

A mis hermanos Luis y Nataly, a mi sobrina Vanessita, de manera muy especial a mis padres Miguel y Anita por ser las personas quienes me han enseñado que la perseverancia y la constancia son un factor indispensable en la vida de una persona mediante valores éticos y hoy en día profesionales, tiene su recompensa.

Alex T.

## **AGRADECIMIENTO**

Agradezco a mi madre que ha sido el pilar más importante en mi vida, desde que nací hasta el día de hoy, agradezco a mi familia que nunca me ha negado su mano en los momentos más difíciles de mi vida, a mi esposa la mujer que siempre está a mi lado alentándome a no rendirme, y a mi hijo, el ser más importante en mi vida y por el cuál todo esto fue posible.

Marco Ch.

A Dios por ponerme a las personas necesarias en mi vida, Anita por ser la madre y amiga incondicional no solo en este proceso, a Miguel aunque no está físicamente conmigo sus enseñanzas perdurara, a los tutores por su guía y sabiduría, finalmente a la Escuela de Diseño Gráfico por abrirme las puertas en mi formación profesional.

Alex T.

## TABLA DE CONTENIDOS

PORTADA.....	i
DERECHOS DE AUTOR.....	ii
CERTIFICACIÓN.....	iii
DECLARACIÓN DE RESPONSABILIDAD.....	iv
DEDICATORIA.....	v
AGRADECIMIENTO.....	vi
TABLA DE CONTENIDO.....	vii
ÍNDICE DE TABLAS.....	x
ÍNDICE DE FIGURAS.....	xi
ÍNDICE DE GRÁFICOS.....	xiii
RESUMEN.....	xiv
SUMMARY.....	xv
INTRODUCCIÓN.....	1
JUSTIFICACIÓN TEÓRICA.....	2
JUSTIFICACIÓN APLICATIVA.....	2
OBJETIVOS.....	3
HIPÓTESIS.....	3
<b>CAPÍTULO I</b>	
<b>1 MARCO TEÓRICO.....</b>	<b>4</b>
<b>1.1 Cantón Guano.....</b>	<b>4</b>
<b>1.1.1 <i>Reseña Histórica</i>.....</b>	<b>4</b>
<b>1.1.2 <i>Características</i>.....</b>	<b>5</b>
<b>1.1.3 <i>Clima</i>.....</b>	<b>5</b>
<b>1.1.4 <i>Ubicación Geográfica</i>.....</b>	<b>5</b>
<b>1.1.5 <i>Límites del Cantón</i>.....</b>	<b>5</b>
<b>1.1.6 <i>Población</i>.....</b>	<b>5</b>
<b>1.1.7 <i>Hidrografía</i>.....</b>	<b>6</b>
<b>1.1.8 <i>Parroquias del Cantón Guano</i>.....</b>	<b>6</b>
<b>1.1.8.1 <i>Parroquias Urbanas</i>.....</b>	<b>6</b>
<b>1.1.8.1.1 <i>Parroquia El Rosario</i>.....</b>	<b>6</b>
<b>1.1.8.1.2 <i>Parroquia La Matriz</i>.....</b>	<b>6</b>
<b>1.1.8.2 <i>Parroquias Rurales</i>.....</b>	<b>7</b>
<b>1.1.8.2.1 <i>Parroquia Santa Fe de Galán</i>.....</b>	<b>7</b>
<b>1.1.8.2.2 <i>Parroquia de Ilapo</i>.....</b>	<b>7</b>
<b>1.1.8.2.3 <i>Parroquia de Valparaíso</i>.....</b>	<b>7</b>
<b>1.1.8.2.4 <i>Parroquia La Providencia</i>.....</b>	<b>7</b>
<b>1.1.8.2.5 <i>Parroquia San Andrés</i>.....</b>	<b>8</b>
<b>1.1.8.2.6 <i>Parroquia San Isidro de Patulú</i>.....</b>	<b>8</b>
<b>1.1.8.2.7 <i>Parroquia San José de Chazo</i>.....</b>	<b>8</b>
<b>1.1.8.2.8 <i>Parroquia Santiago de Guanando</i>.....</b>	<b>8</b>
<b>1.1.8.2.9 <i>San Gerardo de Pacquicaguan</i>.....</b>	<b>8</b>

1.1.9	<b>Costumbres y Tradiciones del Cantón Guano</b> .....	9
1.1.9.1	<i>Tradición</i> .....	9
1.1.9.1.1	<i>Tradiciones Oficializadas</i> .....	10
1.1.9.1.2	<i>Tradiciones Emergentes</i> .....	10
1.1.9.2	<i>Costumbre</i> .....	11
1.1.9.2.1	<i>Costumbres Sociales</i> .....	11
1.1.9.2.2	<i>Costumbres Morales</i> .....	11
1.2	<b>Niños</b> .....	12
1.3	<b>Diseño Editorial</b> .....	14
1.3.1	<i>Tipos de publicaciones</i> .....	14
1.3.2	<i>Formatos</i> .....	15
1.3.2.1	<i>Retícula</i> .....	16
1.3.2.2	<i>Elementos de la retícula</i> .....	17
1.3.3	<i>Tipos de retícula</i> .....	17
1.3.4	<i>Tipografía</i> .....	20
1.3.4.1	<i>Kerning</i> .....	20
1.3.4.2	<i>Tracking</i> .....	20
1.3.5	<i>Color</i> .....	21
1.3.6	<i>Libro</i> .....	22
1.3.6.1	<i>Tipos de libros</i> .....	25
1.3.6.2	<i>Proceso de maquetado de un libro</i> .....	26
1.3.6.3	<i>Serie de libros</i> .....	28
1.3.7	<i>Libros Pop-Up</i> .....	28
1.3.7.1	<i>Tipos de libros Pop-Up</i> .....	29
1.3.7.2	<i>Proceso de maquetado de un libro Pop-Up</i> .....	30
1.4	<b>Ilustración</b> .....	32
1.4.1	<i>Técnicas de Ilustración</i> .....	32
1.4.1.1	<i>Ilustración manual</i> .....	33
1.4.1.2	<i>Ilustración digital</i> .....	35
1.4.2	<i>Estilos de Ilustración</i> .....	36
1.4.3	<i>Proceso de la Ilustración</i> .....	39
1.4.3.1	<i>Idea</i> .....	39
1.4.3.2	<i>Información</i> .....	39
1.4.3.3	<i>Bocetos</i> .....	39
1.4.3.4	<i>Escaneado</i> .....	40
1.4.3.5	<i>Digitalizado</i> .....	40
1.5	<b>Ilustración infantil</b> .....	41
1.6	<b>Pedagogía</b> .....	41

## CAPÍTULO II

2	<b>MARCO METODOLÓGICO</b> .....	43
2.1	<b>Metodología de la Investigación</b> .....	43
2.1.1	<i>Tipo de Investigación</i> .....	43
2.1.2	<i>Métodos de Investigación</i> .....	43
2.1.2.1	<i>Método Analítico – Sintético</i> .....	43
2.1.2.2	<i>Método de Análisis Histórico – Hipotético</i> .....	44



2.1.3	<i>Alcance de la Investigación</i> .....	44
2.2	<b>Población y Muestra</b> .....	44
2.2.1	<i>Definición de la población</i> .....	44
2.2.2	<i>Tamaño de la muestra</i> .....	44
2.3	<b>Técnicas de recolección de datos</b> .....	45
2.3.1	<i>Instrumentos de recolección de datos</i> .....	45
2.3.1.1	<i>Observación directa</i> .....	45
2.3.1.2	<i>Entrevistas</i> .....	45
2.3.1.3	<i>Encuestas</i> .....	45
2.4	<b>Diseño de instrumentos de recolección de datos</b> .....	46
2.4.1	<i>Entrevista</i> .....	46
2.4.2	<i>Encuesta</i> .....	48

### CAPÍTULO III

3	<b>MARCO DE RESULTADOS</b> .....	51
3.1	<b>Tabulación</b> .....	51
3.1.1	<i>Encuestas</i> .....	51
3.1.2	<i>Entrevistas</i> .....	60
3.2	<b>Metodología de Diseño propuesto por Bruce Archer</b> .....	64
3.2.1	<i>Fase Analítica</i> .....	64
3.2.1.1	<i>Recolección de datos</i> .....	64
3.2.1.2	<i>Ordenamiento de datos</i> .....	65
3.2.1.3	<i>Evaluación</i> .....	67
3.2.1.4	<i>Definición de condicionantes</i> .....	67
3.2.1.5	<i>Estructuración y Jerarquización</i> .....	68
3.2.2	<i>Fase Creativa</i> .....	68
3.2.2.1	<i>Implicancias</i> .....	68
3.2.2.2	<i>Formulación de ideas rectoras</i> .....	69
3.2.2.3	<i>Toma de partido o idea básica</i> .....	69
3.2.2.4	<i>Formación de la idea</i> .....	69
3.2.2.5	<i>Verificación</i> .....	70
3.2.3	<i>Fase Ejecutiva</i> .....	70
3.2.3.1	<i>Valoración crítica</i> .....	70
3.2.3.2	<i>Ajuste de la idea</i> .....	71
3.2.3.3	<i>Desarrollo</i> .....	71
3.2.3.4	<i>Proceso iterativo</i> .....	85
3.2.3.5	<i>Materialización</i> .....	85
4	<b>VALIDACIÓN DE LA HIPÓTESIS</b> .....	86
4.1	<b>Modelo encuesta</b> .....	86
4.2	<b>Resultados</b> .....	86

	<b>CONCLUSIONES</b> .....	88
--	---------------------------	----

	<b>RECOMENDACIONES</b> .....	89
--	------------------------------	----

### GLOSARIO

### BIBLIOGRAFÍA

## ÍNDICE DE TABLAS

<b>Tabla 1-1:</b>	Población.....	6
<b>Tabla 2-1:</b>	Tradiciones.....	10
<b>Tabla 3-1:</b>	Características de los niños.....	12
<b>Tabla 4-1:</b>	Tipos de publicaciones.....	14
<b>Tabla 5-1:</b>	Tipos de Ilustración manual.....	33
<b>Tabla 6-1:</b>	Tipos de Ilustración digital.....	35
<b>Tabla 7-1:</b>	Estilos de Ilustración infantil.....	36
<b>Tabla 1-2:</b>	Tamaño de la muestra.....	44
<b>Tabla 1-3:</b>	Total de alumnos por edades.....	51
<b>Tabla 2-3:</b>	Selección de gama de colores.....	51
<b>Tabla 3-3:</b>	Selección del estilo de ilustración infantil.....	53
<b>Tabla 4-3:</b>	Selección de tipografía.....	55
<b>Tabla 5-3:</b>	Selección de maquetación.....	56
<b>Tabla 6-3:</b>	Tipo de aprendizaje (Pop-Up).....	58
<b>Tabla 7-3:</b>	Datos generales de los entrevistados.....	60
<b>Tabla 8-3:</b>	Recolección de datos.....	64
<b>Tabla 9-3:</b>	Ordenamiento de datos.....	65
<b>Tabla 10-3:</b>	Definición de condicionantes.....	67
<b>Tabla 11-3:</b>	Formación de la idea.....	69
<b>Tabla 12-3:</b>	Verificación de los mecanismos Pop-Up.....	70

## ÍNDICE DE FIGURAS

<b>Figura 1-1.</b>	División Parroquial del Cantón Guano.....	9
<b>Figura 2-1.</b>	Formato de una columna.....	15
<b>Figura 3-1.</b>	Formato de dos columnas.....	15
<b>Figura 4-1.</b>	Formatos de tres columnas.....	16
<b>Figura 5-1.</b>	Formato de cuatro o más columnas.....	16
<b>Figura 6-1.</b>	Elementos de la retícula.....	17
<b>Figura 7-1.</b>	Retícula de van de Graff.....	17
<b>Figura 8-1.</b>	Retícula doble diagonal.....	18
<b>Figura 9-1.</b>	Canon Ternario.....	18
<b>Figura 10-1.</b>	Escala Universal.....	18
<b>Figura 11-1.</b>	Sistema 2-3-4-6.....	19
<b>Figura 12-1.</b>	Proporción x-2x.....	19
<b>Figura 13-1.</b>	Retícula libre.....	19
<b>Figura 14-1.</b>	Kerning.....	20
<b>Figura 15-1.</b>	Tracking.....	20
<b>Figura 16-1.</b>	Gama cromática.....	22
<b>Figura 17-1.</b>	Partes de un libro.....	25
<b>Figura 18-1.</b>	Proceso de maquetado de un libro.....	26
<b>Figura 19-1.</b>	Serie de libros.....	28
<b>Figura 20-1.</b>	Libros Pop-Up.....	29
<b>Figura 21-1.</b>	Carboncillo.....	33
<b>Figura 22-1.</b>	Tizas, Pasteles, Crayones.....	33
<b>Figura 23-1.</b>	Punta de metal.....	33
<b>Figura 24-1.</b>	Lápiz.....	33
<b>Figura 25-1.</b>	Pluma y Tinta.....	34
<b>Figura 26-1.</b>	Pintura al Óleo.....	34
<b>Figura 27-1.</b>	Acuarela.....	34
<b>Figura 28-1.</b>	Gouache.....	34
<b>Figura 29-1.</b>	Temple.....	35
<b>Figura 30-1.</b>	Acrílicos.....	35
<b>Figura 31-1.</b>	Ilustración vectorial.....	35
<b>Figura 32-1.</b>	Pintura digital.....	36
<b>Figura 33-1.</b>	Ilustración sin contorno.....	36
<b>Figura 34-1.</b>	Ilustración con contorno.....	37
<b>Figura 35-1.</b>	Ilustración papel recortado.....	37
<b>Figura 36-1.</b>	Ilustración solo contorno.....	37
<b>Figura 37-1.</b>	Ilustración estilo mosaico.....	38
<b>Figura 38-1.</b>	Pintura digital.....	38
<b>Figura 39-1.</b>	Pintura mixta.....	38
<b>Figura 40-1.</b>	Boceto.....	39
<b>Figura 41-1.</b>	Escaneado.....	40
<b>Figura 42-1.</b>	Digitalizado.....	40
<b>Figura 1-3.</b>	Estructura y jerarquización.....	68
<b>Figura 2-3.</b>	Formulación de ideas rectoras (Bocetos).....	69
<b>Figura 3-3.</b>	Toma de partido o idea básica (Esquemas).....	69
<b>Figura 4-3.</b>	Costumbres del Cantón Guano 2017. (Portada y contraportada).....	71
<b>Figura 5-3.</b>	Costumbres del Cantón Guano 2017. (Pág. Presentación).....	71
<b>Figura 6-3.</b>	Costumbres del Cantón Guano 2017. (Pág. Créditos).....	72

<b>Figura 7-3.</b>	Costumbres del Cantón Guano 2017. (Saludo a los padres).....	72
<b>Figura 8-3.</b>	Costumbres del Cantón Guano 2017. (El respeto).....	72
<b>Figura 9-3.</b>	Costumbres del Cantón Guano 2017. (Agradecimiento por los alimentos).....	73
<b>Figura 10-3.</b>	Costumbres del Cantón Guano 2017. (La unión familiar).....	73
<b>Figura 11-3.</b>	Costumbres del Cantón Guano 2017. (Caritativos con los vecinos).....	73
<b>Figura 12-3.</b>	Costumbres del Cantón Guano 2017. (Santos de las parroquias).....	74
<b>Figura 13-3.</b>	Costumbres del Cantón Guano 2017. (Rezo del Rosario).....	74
<b>Figura 14-3.</b>	Costumbres del Cantón Guano 2017. (Las misas).....	74
<b>Figura 15-3.</b>	Costumbres del Cantón Guano 2017. (Las novenas).....	75
<b>Figura 16-3.</b>	Costumbres del Cantón Guano 2017. (Índice).....	75
<b>Figura 17-3.</b>	Tradiciones del Cantón Guano 2017. (Portada y contraportada).....	75
<b>Figura 18-3.</b>	Tradiciones del Cantón Guano 2017. (Pág. Presentación).....	76
<b>Figura 19-3.</b>	Tradiciones del Cantón Guano 2017. (Pág. Créditos).....	76
<b>Figura 20-3.</b>	Tradiciones del Cantón Guano 2017. (Banda de pueblo y capitanías).....	76
<b>Figura 21-3.</b>	Tradiciones del Cantón Guano 2017. (Grupo de danza y juegos pirotécnicos).	77
<b>Figura 22-3.</b>	Tradiciones del Cantón Guano 2017. (Corrida de toros y juegos populares)....	77
<b>Figura 23-3.</b>	Tradiciones del Cantón Guano 2017. (Orquestas y verbenas).....	77
<b>Figura 24-3.</b>	Tradiciones del Cantón Guano 2017. (Gastronomía).....	78
<b>Figura 25-3.</b>	Tradiciones del Cantón Guano 2017. (Artesanías).....	78
<b>Figura 26-3.</b>	Tradiciones del Cantón Guano 2017. (Turismo).....	78
<b>Figura 27-3.</b>	Tradiciones del Cantón Guano 2017. (Bodas y cumpleaños).....	79
<b>Figura 28-3.</b>	Tradiciones del Cantón Guano 2017. (Índice).....	79
<b>Figura 29-3.</b>	Leyendas del Cantón Guano 2017. (Portada y contraportada).....	79
<b>Figura 30-3.</b>	Leyendas del Cantón Guano 2017. (Pág. Presentación).....	80
<b>Figura 31-3.</b>	Leyendas del Cantón Guano 2017. (Pág. Créditos).....	80
<b>Figura 32-3.</b>	Leyendas del Cantón Guano 2017. (El duende de San Gerardo).....	80
<b>Figura 33-3.</b>	Leyendas del Cantón Guano 2017. (La cueva de los murciélagos).....	81
<b>Figura 34-3.</b>	Leyendas del Cantón Guano 2017. (El molino de Santa Teresita).....	81
<b>Figura 35-3.</b>	Leyendas del Cantón Guano 2017. (La Virgen del Carmen).....	81
<b>Figura 36-3.</b>	Leyendas del Cantón Guano 2017. (El hombre pactado con el demonio).....	82
<b>Figura 37-3.</b>	Leyendas del Cantón Guano 2017. (Personajes de las leyendas).....	82
<b>Figura 38-3.</b>	Leyendas del Cantón Guano 2017. (Paper Toy del duende de San Gerardo)...	82
<b>Figura 39-3.</b>	Leyendas del Cantón Guano 2017. (Paper Toy de la cueva de los murciélagos).....	83
<b>Figura 40-3.</b>	Leyendas del Cantón Guano 2017. (Paper Toy del molino de Santa Teresita)..	83
<b>Figura 41-3.</b>	Leyendas del Cantón Guano 2017. (Paper Toy de la Virgen del Carmen).....	83
<b>Figura 42-3.</b>	Leyendas del Cantón Guano 2017. (Paper Toy del hombre pactado con el demonio).....	84
<b>Figura 43-3.</b>	Leyendas del Cantón Guano 2017. (Adhesivos de las leyendas del Cantón Guano 2017).....	84
<b>Figura 44-3.</b>	Leyendas del Cantón Guano 2017. (Adhesivos de las leyendas del Cantón Guano 2017).....	84
<b>Figura 44-3.</b>	Leyendas del Cantón Guano 2017. (Índice).....	85
<b>Figura 44-3.</b>	Proceso iterativo.....	85
<b>Figura 44-3.</b>	Materialización. (Costumbres y tradiciones del Cantón Guano, serie de libros Pop-Up).....	85

## ÍNDICE DE GRÁFICOS

<b>Gráfico 1-3:</b>	Selección de gama de colores por edades.....	52
<b>Gráfico 2-3:</b>	Total de encuestados (gama de colores).....	52
<b>Gráfico 3-3:</b>	Representación % (gama de colores).....	52
<b>Gráfico 4-3:</b>	Selección de ilustraciones por edades.....	53
<b>Gráfico 5-3:</b>	Total de encuestados (ilustraciones).....	54
<b>Gráfico 6-3:</b>	Representación % (ilustraciones).....	54
<b>Gráfico 7-3:</b>	Selección de tipografías por edades.....	55
<b>Gráfico 8-3:</b>	Total de encuestados (tipografía).....	55
<b>Gráfico 9-3:</b>	Representación % (tipografía).....	56
<b>Gráfico 10-3:</b>	Selección de maquetación por edades.....	57
<b>Gráfico 11-3:</b>	Total de encuestados (maquetación).....	57
<b>Gráfico 12-3:</b>	Representación % (maquetación).....	57
<b>Gráfico 13-3:</b>	Selección del tipo de aprendizaje por edades.....	58
<b>Gráfico 14-3:</b>	Total de encuestados (Tipo de aprendizaje).....	59
<b>Gráfico 15-3:</b>	Representación % (Tipo de aprendizaje).....	59
<b>Gráfico 16-3:</b>	¿Cómo te han parecido los libros?.....	86
<b>Gráfico 17-3:</b>	¿Los libros te han parecido fáciles de utilizar?.....	87

## **RESUMEN**

En la presente investigación se diseñó una propuesta de una serie de libros Pop-Up para los niños de 7 y 8 años de edad del Cantón Guano acerca de sus costumbres y tradiciones, el problema principal es la carencia de información documentada tornándose difícil de difundir a generaciones futuras. En la recolección de información se tomó dos ejes, el primero, las personas propias del Cantón quienes son portadores de información verídica, sustentable y sobretodo confiable acerca de sus costumbres y tradiciones recolectando datos a través de entrevistas y el segundo, una muestra de los niños a quienes se dirigió la investigación, aplicando encuestas para conocer sus gustos en cuanto a la gama cromática, estilo de ilustración, legibilidad tipográfica. Se consideró tomar la Metodología de Diseño propuesto por Bruce Archer en donde brinda tres fases acordes a la necesidad del proyecto, permitiendo ordenar la información desde una parte interna, es decir desde la parte familiar hacia la sociedad, en orden jerárquico de acuerdo al aprendizaje de un niño. Se diseñaron tres libros, el primero, de costumbres para los niños de 7 años que incluye temas de la familia y religión, el segundo, de tradiciones para los niños de 8 años con temas paganos, la economía del cantón así como también la parte social; y el último, de sus leyendas en donde incluye paper toys y adhesivos para niños de 7 años y 8 años de edad, para la parte de diseño de personajes y escenarios se tomó condicionantes ejercidas por la compañía Wacom, con una aceptación de un 98% del público objetivo, concluyendo que la enseñanza mediante libros pop-up es más efectiva en comparación con los métodos de enseñanza convencionales. Se recomienda la implementación de este tipo de material para un mayor aprendizaje de los niños.

**PALABRAS CLAVES:** <TECNOLOGÍA Y CIENCIAS DE LA INGENIERÍA>, <DISEÑO GRÁFICO>, <DISEÑO EDITORIAL>, <LIBROS INFANTILES>, <LIBROS POP-UP>, <COSTUMBRES Y TRADICIONES>, <ILUSTRACIÓN INFANTIL>, <GUANO (CANTÓN)>.

## **SUMMARY**

In this research a proposal of a collection of books Pop-up for children of 7 and 8 years old of Cantón Guano about their customs and traditions was designed. The main problem is the lack of documented information becoming difficult to spread to future generations. In the collection of information two axes were taken. The first one, people of the Cantón who give truthful, sustainable and above all reliable information about their customs and traditions. This was collected through surveys. The second one, a sample of the children to whom the investigation was directed, applying surveys to know their tastes as far as the chromatic range, style of illustration and typographic readability. It is considered to take the Design Methodology proposed by Bruce Archer, where it provides three phases according to the need of the project, allowing to order the information from an internal part, that is, from a familiar part towards the society, in the hierarchical order according to the child's learning. Three books were designed, the first one, about customs for children of 7 years old. It includes topic regarding family and religion. The second one, about traditions for 8 years old kids with topics regarding paganism, the economy of the Cantón as well as the social part, and the last one, in its stories includes paper toys and stickers for 7 and 8 years old children, For designing characters and settings some conditions were taken from the Wacom Company, with an acceptance of 98% of the target audience, concluding that teaching using pop-up books is more effective compared to conventional teaching methods. It is recommended the implementation of this type of material for children to have a greater learning.

**KEYWORDS:** <TECHNOLOGY AND ENGINEERING SCIENCE>, <GRAPHIC DESIGN>, <EDITORIAL DESIGN>, <CHILDREN'S BOOKS>, <POP-UP BOOKS >, <CUSTOMS AND TRADITIONS> < CHILDREN 'S ILLUSTRATION>, <GUANO (CANTON) >.

## **INTRODUCCIÓN**

### **Antecedentes**

Hasta hace pocos años la idea de utilizar la cultura como un elemento activo en los procesos de desarrollo económico y social era un tema prácticamente ignorado. Esto se debía a que se consideraba su utilización para generar riquezas como algo polémico, objeto de fuertes controversias y que afectaba la susceptibilidad en cuanto a la ideología, es decir que pertenecía al reino de las utopías sin sentido de la realidad. (LERNER, 2005)

El Ecuador es un país multi-cultural, y su población posee una característica central: su gran etno-diversidad, y que la relevancia de la población indígena, afro ecuatoriana y blanco-mestiza está en la trascendencia histórica que tiene su presencia, su organización y sus aportes para la construcción de una identidad nacional en la diversidad. (MINISTERIO DE CULTURA DEL ECUADOR, 2007-2017)

En cuanto al rescate de la identidad cultural de los pueblos que se acercan un poco a las características del trabajo propuesto, se encontró proyectos que buscan rescatar los juegos tradicionales del país y difundirlos en los niños mediante material editorial y multimedia.

En la Universidad Técnica de Cotopaxi con el diseño de un libro POP UP que difunde la lucha de los pueblos indígenas del Ecuador, el cual se aplicó a las estudiantes de quinto y sexto año de educación básica de la escuela fiscal “REPÚBLICA DE COLOMBIA” del cantón Saquisilí. (CHASILUISA TACO, C y MAIGUA ANCHATUÑA, P. 2012. p1).

En la Escuela Superior Politécnica de Chimborazo se diseñaron y desarrollaron cartillas informativas culturales y turísticas enfocadas en la cultura Puruhuá como un proyecto de tesis de grado. (ALVARADO, M y PÉREZ, A. 2010. p1)

### **Formulación del problema**

Es indispensable el rescate de las costumbres, tradiciones que suscitan en un determinado lugar y que por consecuencia afectan directamente en su desarrollo (YÉPEZ TRAVERSO, 1998), esto justamente es lo que en el cantón Guano hace falta, existiendo una carencia de información documentada donde se evidencie este tipo de situaciones que han llevado al cantón a ser lo que es hoy en día.



## **Sistematización del problema**

El presente trabajo de titulación pretendió responder las siguientes preguntas:

- ¿Cuáles son las costumbres y tradiciones existentes en el Cantón Guano?
- ¿Es importante rescatar las costumbres y tradiciones del cantón Guano?
- ¿Qué tan efectivo es un libro pop-up a la hora de transmitir conocimientos a niños?
- ¿Cómo diseñar una serie de libro pop-up para niños?
- ¿Qué ventajas tienen en la educación de un niño el contar con una serie de libros pop-up?

## **Justificación teórica**

La cultura es un aspecto importante en la vida de las personas, factor identificador de modos de vida, derechos, creencias, tradiciones y demás, generados por el hombre mediante prácticas compartidas, heredadas y en algunos de los casos adaptados por cada generación; Guano es la capital artesanal de Chimborazo y por consiguiente la importancia del rescate de sus costumbres y tradiciones debe ser primordial para que su identidad no desaparezca; más bien profundizar en el tema para poder plasmarlos en documentos y difundir esa información a las generaciones futuras.

## **Justificación Aplicativa**

El diseño de libros es una de las vías de enseñanza más antigua en la educación con una gran precisión y sobretodo fundamentado al momento de aprender, pero para llegar de una manera más efectiva al mejoramiento de este aprendizaje se debe innovar el proceso de comunicación de información. Los libros pop-up ofrecen una alternativa muy original, entretenida de captación a los niños, que por el mismo hecho de ser infantes necesitan experimentar para aprender. El dinamismo que ofrece este modelo hace que sea necesario no solo utilizar los ojos para aprender, si no que intervengan más sentidos como el tacto, así el lector obtiene una experiencia única.

## **Objetivos**

### **Objetivo General**

- Investigar las costumbres y tradiciones del Cantón Guano, para la creación de una propuesta de una serie de libros pop-up para los niños de siete y ocho años de edad de la localidad.

### **Objetivos específicos**

- Investigar las costumbres y tradiciones del Cantón Guano.
- Estudio del público objetivo.
- Selección de información a transmitir al público objetivo.
- Diseñar una propuesta de una serie de libros pop-up.

## **Hipótesis**

La serie de libros Pop\_Up permitirá transmitir al público objetivo las costumbres y tradiciones del Cantón Guano de una manera entretenida.

## CAPÍTULO I

### 1. MARCO TEÓRICO

#### 1.1 Cantón Guano

##### *1.1.1 Reseña Histórica*

La descomposición económica y social del final de la etapa de la colonia en la Audiencia de Quito fue de grave conmoción en todo el territorio. En el caso del Corregimiento de Riobamba que comprendía gran parte de la provincia de Chimborazo, la situación fue más grave aún, por la decadencia de las haciendas y de las fábricas, fuentes principales de ingresos para los grandes propietarios y también para los indios pese a las duras condiciones en las que les tenían que trabajar.

La zona de Guano fue la que soportó con más fuerza la crisis económica derivada del cierre de los obrajes.

Por otro lado, la destrucción causada por el terremoto de 1797 obligó a replantear la forma misma de la población y sus actividades, manteniendo a la iglesia como el centro de la vida social. Muchas familias dejaron de considerar a Guano como el sitio de delicias en que podían residir. Todo ello disminuyó los ingresos, debilitó el comercio, resquebrajó la producción tradicional de telas, cambió la estructura misma de la sociedad.

En estas circunstancias se produjeron movimientos de inconformidad de la clase indígena, como el gran levantamiento de Columbe y Guamote en 1803, que no tuvo repercusión mayor en la zona de Guano, pero el descontento iba en aumento para desembocar en un rechazo al sistema colonial y un anhelo de emancipación.

Los derechos de Guano a ser cantón de Chimborazo habían sido defendidos altamente por los ciudadanos patriotas, sin éxito. Pero la tenacidad demostrada mereció el triunfo a finales del año 1845, la convención nacional del Ecuador que se hallaba reunida en la ciudad de Cuenca bajo la presidencia de Vicente Rocafuerte, aprobó el decreto mediante el cual se elevaba a la parroquia de Guano y otras adyacentes a la categoría de CANTÓN de la provincia de Chimborazo. (ARELLANO ORTIZ, 1995).

### ***1.1.2 Características***

El cantón Guano ocupa un 7% del territorio provincial, con un área de 473.3 kilómetros cuadrados, se encuentra a 2728 m de altura, en el resto de territorio las alturas varían hacia arriba. Se debe tomar en cuenta que el nevado Chimborazo con sus 6.310 metros es la altura máxima del cantón.

Guano se encuentra en una hondonada que forma un estrecho valle que se extiende por la calle larga, que llega hasta Santa Teresita después de cruzar el barrio de la Inmaculada. (ARELLANO ORTIZ, 1995).

### ***1.1.3 Clima***

Su clima es templado y variado, ya que va desde altitudes de 2.700 m.s.n.m. hasta los 6.310 m.s.n.m. correspondientes al nevado Chimborazo, la temperatura varía desde los 6 a 19°C, posee una precipitación promedio anual de 31,15 m.m.

### ***1.1.4 Ubicación Geográfica***

La cantón Guano se encuentra a 1, 36,10 grados de latitud sur; 81 grados de latitud este; 0, 6,30 del meridiano de Quito; 0, 11,30 latitud occidental.

El centro de la ciudad de Guano se halla a 8 km de Riobamba, Del centro a Santa Teresita hay 4km. Y desde Santa Teresita hasta los Elenes 1.5 km (13.5 km en total) (ARELLANO ORTIZ, 1995).

### ***1.1.5 Límites del cantón***

- NORTE : Con la provincia del Tungurahua
- SUR: Con el cantón Riobamba
- ESTE: Con el río Chambo y cantón Penipe
- OESTE: Con el cantón Riobamba y una pequeña parte de la provincia de Bolívar. (ARELLANO ORTIZ, 1995).

### ***1.1.6 Población***

De acuerdo al censo realizado por el INEN se encuentra establecida de la siguiente forma:

**TABLA 1-1: Población.**

<b>POBLACIÓN</b>	<b>CANTIDAD</b>
Hombres	22356
Mujeres	20495
Total	42851
Pea	42.3%(16013)

**Realizado por:** CHÁVEZ, Marco; TINGO, Alex; 2016.

**Fuente:** (GUANO, 2016)

El porcentaje de población rural es de 81,9%, con un crecimiento poblacional del 13% en el período 2001-2010.

### ***1.1.7 Hidrografía***

De Oeste a Este recorre por el cantón el río Guano que tiene sus orígenes en los deshielos del nevado Chimborazo, es abastecido por las vertientes de San Pablo y los riachuelos de Asaco, El Ángel, Chocón y Sabañag. Su recorrido desemboca en el río Chambo.

### ***1.1.8 Parroquias del cantón Guano***

#### ***1.1.8.1 Parroquias Urbanas***

##### ***1.1.8.1.1 Parroquia El Rosario***

Es un ícono muy importante del cantón Guano, donde se puede observar un paisaje majestuoso característico de un valle, además se han encontrado vestigios históricos como las ruinas del Monasterio de la Asunción, la momia de Fray Lázaro de Santofimia, a esto se suma el gran paseo de los monolitos. Así, también la importancia en la elaboración de artesanías que son expuestas a los turistas que visitan el cantón.

##### ***1.1.8.1.2 Parroquia La Matriz***

La parroquia la Matriz fue fundada entre los años 1812 y 1820, uno de los puntos más importantes del cantón Guano, en ella se encuentran la mayor parte de los atractivos patrimoniales, culturales, tangibles e intangibles que hacen de Guano un ícono arquitectónico de carácter nacional e internacional.

### *1.1.8.2 Parroquias Rurales*

#### *1.1.8.2.1 Parroquia Santa Fe de Galán*

Fue también parte de la parroquia de Guanando, hasta 1988, en que se consiguió su parroquialización. Históricamente, Santa Fe de Galán estuvo poblado por gente que acudían a las celebraciones religiosas de la parroquia. En el terremoto del 4 de febrero de 1797, el cerro denominado “El Galán” se desplomó y cubrió las casas de la hacienda Caguají causando la muerte de más de 200 personas, entre blancos, mestizos e indios. (ARELLANO ORTIZ, 1995).

#### *1.1.8.2.2 Parroquia de Ilapo*

Es uno de los pueblos que formaron parte de la cultura Puruhá y que luego pasaron a las denominaciones incaicas y españolas. Este se encuentra ubicado en la parte alta de las estribaciones del Igualata, del que lo separa la quebrada de Chocón; se halla sobre los 3300 msnm la cabecera parroquial; algunas comunidades se encuentran a mayor altura.

#### *1.1.8.2.3 Parroquia de Valparaíso*

Es una de las parroquias que ofertan variedad de productos agrícolas como aporte al desarrollo económico – social de su población. En la actualidad los dueños de tierras en este sector se dedican a la siembra de habas, maíz, arveja, misceláneos, papa, pastizal, pimienta, etc. Es importante dar valor a la calidez de su gente y a las distintas actividades que emprenderán para el fortalecimiento y desarrollo del agroturismo, mejorando así su economía.

#### *1.1.8.2.4 Parroquia la Providencia*

Es una de las parroquias del cantón que se ha introducido en el mercado nacional por el trabajo emprendido en la elaboración de artesanías como los conocidos ponchos de la Providencia. Su geografía también contribuye a proporcionar a los visitantes un espacio donde goce de tranquilidad y descanso, al disfrutar de los productos agrícolas que ofertan sus tierras productivas, contribuyendo a su desarrollo económico-social.

#### *1.1.8.2.5 Parroquia San Andrés*

Se encuentra ubicada en la sierra central del país, al noroeste de la provincia de Chimborazo, perteneciente al cantón Guano, a 8 km de la ciudad de Riobamba, tiene 34 comunidades rurales y 8 barrios urbanos que se encuentran en la cabecera parroquial denominado “Centro Poblado”, también existen algunas haciendas que se dedican principalmente a la actividad agropecuaria.

#### *1.1.8.2.6 Parroquia San Isidro de Patulú*

Ubicada a 6 km de la ciudad de Guano y a 13 ½ Km de la ciudad de Riobamba, tiene una superficie de 78,46 km<sup>2</sup>, su altitud oscila entre 2801 y 4329 msnm. Asentada sobre lo que fuera territorio de la tribu denominada de los Patulúes que posteriormente fueron conquistados con los españoles un 15 de mayo, fecha en la que se festeja en España al Patrono del trabajo San Isidro Labrador, por lo que los españoles nombraron a este lugar San Isidro de Patulú.

#### *1.1.8.2.7 Parroquia San José de Chazo*

Esta parroquia fue parte de Guanando, hasta 1988, en que se consiguió la fundación de la nueva parroquia con el nombre de San José de Chazo, además se puede indicar que esta parroquia se halla en una amplia meseta alta, en las estribaciones de la cordillera, sobre el pueblo de Guanando; se caracteriza por ser uno de los lugares arqueológicos dependientes del régulo de Guano, Cambal.

#### *1.1.8.2.8 Parroquia Santiago de Guanando.*

El centro poblado de la parroquia Santiago de Guanando, constituye una unidad geomorfológica con características peculiares, ambiente natural, saludable por su clima templado, andino con montañas apacibles, y con un viento que sopla en las tardes en la cuenca del río Chambo, está localizado desde sus inicios al pie de la parte oriental del nudo del Igualata Sanan Cajas.

#### *1.1.8.2.9 San Gerardo de Pacquicaguan*

Se encuentra ubicada al sur del cantón Guano, situada a 2670 msnm. La economía de esta parroquia se perfila en la producción de frutales como el capulí, durazno, tuna y manzana, así también en las cosechas de maíz, alfalfa y pasto.

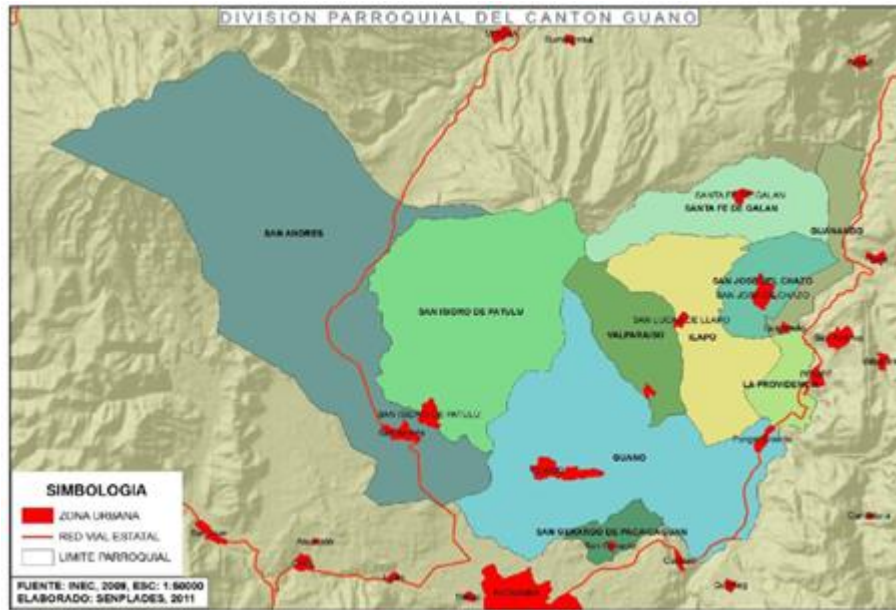

**Figura 1-1.** División Parroquial del Cantón Guano.

Fuente: INEC, 2009.

### **1.1.9 Costumbres y Tradiciones del Cantón Guano.**

Las costumbres y tradiciones de un lugar constituyen en esencia la identidad cultural de un pueblo, que se ha ido construyendo con el pasar del tiempo y de sucesos de su historia. (ARÉVALO, 2004, pp.925-956)

#### **1.1.9.1 Tradición**

Para (ARÉVALO, 2004, pp.925-956), la tradición es una construcción social que cambia temporalmente de una generación a otra y espacialmente de un lugar a otro. Es algo que viene heredado de generaciones anteriores a las nuevas y que varía dentro de cada cultura, en el tiempo y según los grupos sociales, es decir actualiza y renueva el pasado desde el presente para mantenerse vigente y no obsoleta se modifica al compás de la sociedad, pues representa la continuidad cultural.

La tradición inventada implica un grupo de prácticas, normalmente gobernadas por reglas aceptadas abierta o tácitamente y de naturaleza simbólica o ritual, que buscan inculcar determinados valores o normas de comportamiento por medio de su repetición, lo cual implica automáticamente continuidad con el pasado. (HOBSBAWM, 2002).



#### 1.1.9.1.1. Tradiciones Oficializadas

Son construidas y formalmente instituidas por dignidades de gran peso en la sociedad donde se establecen teniendo grandes posibilidades de permanecer por mucho tiempo, incluso de forma indefinida. (HOBSBAWM, 2002).

#### 1.1.9.1.2. Tradiciones Emergentes

Aparecen de un modo difícil de investigar durante un período breve mensurable, quizás durante pocos años, y se establecen con gran rapidez, su mayor importancia es conocer cómo apareció más que sus posibilidades de supervivencia. (HOBSBAWM, 2002).

El querer clasificar las costumbres y tradiciones es un trabajo casi imposible pero podemos asociarlos a diferentes aspectos que son muy nombrados por los autores (ARÉVALO, 2004, pp.925-956) y (HOBSBAWM, 2002) en lo social, económico-turístico y creencias.

**TABLA 2-1: Tradiciones.**

<b>SOCIALES</b>	<b>ECONÓMICAS-TURÍSTICAS</b>	<b>RELIGIOSAS Y CREENCIAS</b>
Visita a las Ruinas de la asunción	Artesanías en cuero	Peregrinación en honor del señor de la buena muerte
Visita a la Colina de Lluishig	Alfombras de lana de borrego	Señor de la caridad
Visita al Parque de las Fuentes	La momia de Guano	San Lucas
Carnaval	Parque acuático “Los Elenes”	Semana Santa
Semana Santa	Chorizo y fritadas	Fiestas de la Virgen del Carmen
Fiestas de la Virgen del Carmen	Chicha huevona	Fiestas de la Virgen del Rosario
Fiestas de la Virgen del Rosario	Ponchos, chalinas de lana de borrego	La Inmaculada
La Inmaculada	Mirador del volcán Tungurahua	La Merced
La Merced	La cueva del Rey Pepino	Santa Teresita
Santa Teresita	Piedra de Santiago Rúmi	San Pedro
San Pedro	El último Hielero del Chimborazo	San Andrés

Fiestas del Señor de la Caridad	Picapedreros	
San Andrés	Artesanías en cabuya y totora	
Lagartija de cabezas		
Corrida de toros		

**Realizado por:** CHÁVEZ, Marco; TINGO, Alex; 2016.

**Fuente:** (ARELLANO ORTIZ, 1995), (GUANO, 2016).

#### *1.1.9.2. Costumbre.*

La costumbre es la repetición constante y uniforme de una norma de conducta que es resultado de una voluntad popular espontáneamente expresada a través de un cierto tiempo. No interviene en su creación autoridades, ni se establece por códigos o recopilaciones legales; sin embargo puede redactarse y ordenarse sin que por ello desaparezca su carácter no escrito. No debe haber una norma de conducta contraria ya que perdería su característica de generalidad. Para que un acto sea considerado como costumbre debe ejecutarse por lo menos de 10 a 40 años para aceptar su carácter obligatorio. Debe ser pública, general y conocida por el colectivo ya que de otra manera deja de ser la voluntad colectiva y espontánea. (PACHECO, 1990).

##### *1.1.9.2.1. Costumbres Sociales*

Las costumbres sociales son aquellas que imponen a los hombres una determinada conducta en la vida social fundada en principios, de buena educación, decoro o cortesía así están los saludos, regalos, visitas, invitaciones, etc...

Son de carácter social pues consideran al hombre como parte integrante de la sociedad y no en su vida individual, en consecuencia para que existan costumbres sociales debe haber más de un individuo entre los cuales se manifieste actos externos. (PACHECO, 1990).

##### *1.1.9.2.2. Costumbres Morales*

Hace referencia a los valores y estos mismos son los que dan el significado a la costumbre y constituyen el verdadero objetivo del acto moral además de regular la conducta del ser humano. Estas costumbres están fundamentadas en el principio de que el hombre debe actuar conforme a su ser, son razonables y valiosas y están dirigidas a la libertad. El ser humano puede reconocer o desconocer, cumplir o transgredir libremente. (PACHECO, 1990).

## 1.2. Niños

El ser humano es un ente subsistente desde hace miles y miles de años, para muchos una evolución de un ser primate y para otros una creación de un ser divino, sea cual fuese la teoría somos los únicos seres racionales y pensantes en este mundo, con un ciclo de vida como nacer, crecer, reproducir y morir, pasando por una serie etapas: lactante, niño, adolescente, adulto y adulto mayor. Un niño, una persona sujeto a sentir, desear, comunicar, actuar que responde a estímulos, sabiendo que cada persona es diferente pero con un desarrollo similar mencionan los autores (POSADA et al., 2005).

Los niños tienen ciertas características generales, así como también características específicas de la niñez, etapa en donde es notorio los rasgos únicos o diferentes; crecen en un entorno rodeados de imágenes y mensajes los cuales influyen en sus valores, gustos y sobretodo en el comportamiento, entre las características generales comprendida en la etapa de la niñez según la (CDC, 2014) podemos mencionar las siguientes:

**Tabla 3-1:** Características de los niños.

Edad	Características			
	Físicas	Motrices	Psicológicas	Sociales
0-1 Año	<ul style="list-style-type: none"> <li>• Miden entre los 46 a 53, 5 cm de estatura.</li> <li>• Pesan entre 6 y 7 libras.</li> <li>• Crecen aproximadamente 1 pulgada por mes.</li> <li>• A 1 año de edad pesan tres veces que cuando nacen.</li> </ul>	<ul style="list-style-type: none"> <li>• Adquieren fuerza muscular.</li> <li>• Desplaza apoyando en las palmas de las manos.</li> <li>• Coordinación manos y la vista.</li> <li>• A partir del 8 mes se encamina a ponerse de pie.</li> <li>• Contacto con objetos pequeños.</li> <li>• Señal de despedida y aplausos.</li> <li>• Juegan con pequeños objetos.</li> </ul>	<ul style="list-style-type: none"> <li>• Sonríen o lloran dependiendo de la circunstancias.</li> <li>• Estudian sus pies y manos.</li> <li>• Hablan a sí mismo frente al espejo.</li> </ul>	<ul style="list-style-type: none"> <li>• Confianza en las personas que lo rodea.</li> <li>• Emiten sonidos como primeras palabras.</li> </ul>
1-2 años	<ul style="list-style-type: none"> <li>• Su estatura es de 76 cm a 88 cm aproximadamente.</li> <li>• Su peso promedio a esta edad es de 22 libras 22 a 29 libras.</li> </ul>	<ul style="list-style-type: none"> <li>• Imita de lo que le rodea.</li> <li>• Caminan por sí solos.</li> <li>• Recoge objetos mientras está parado.</li> <li>• Empuja y hala objetos.</li> <li>• Sujeta y tira objetos.</li> <li>• Sube y baja de los muebles.</li> <li>• Es capaz de alimentarse solo.</li> <li>• Armar y desarmar objetos.</li> </ul>	<ul style="list-style-type: none"> <li>• Gustan que siempre sean el centro de su atención.</li> <li>• Desarrolla seguridad.</li> <li>• Rebeldía (berrinches).</li> <li>• Aumenta los temores, cambios de humor.</li> <li>• Expresan nuevas sensaciones como celos, afectos, vergüenza.</li> <li>• Utilizan objetos para representar a otros objetos.</li> </ul>	<ul style="list-style-type: none"> <li>• Curioso y comunicativo con los de su misma edad.</li> <li>• Disfrutan jugando con otros.</li> <li>• Posesivos con algunas cosas ante otros infantes.</li> <li>• Disfrutan jugando solos o con otros niños.</li> </ul>

2-3 años	<ul style="list-style-type: none"> <li>• El peso promedio es de 29 a 33 libras.</li> <li>• Su estatura aproximadamente es de 88 cm a 96,5 cm.</li> </ul>	<ul style="list-style-type: none"> <li>• Saltan, corren.</li> <li>• Inclinan para acercar los objetos.</li> <li>• Realizan garabatos gracias a la flexibilidad de la muñeca.</li> <li>• Coordinación motriz.</li> <li>• Mueve el pulgar así como también la lengua.</li> </ul>	<ul style="list-style-type: none"> <li>• Mejora su expresión comunicativa.</li> <li>• Diferencia las partes del cuerpo; manos, tronco, ...</li> </ul>	<ul style="list-style-type: none"> <li>• Amigos imaginarios.</li> <li>• Juegan a representaciones de la realidad percibida</li> </ul>
3-5 años	<ul style="list-style-type: none"> <li>• Fortalece la masa muscular y esquelética.</li> <li>• Su peso corporal está entre las 33 a 39 libras.</li> <li>• Su estatura fluctúa entre los 96,5 cm a 106 cm</li> </ul>	<ul style="list-style-type: none"> <li>• Gran capacidad para realizar actividades y tareas.</li> <li>• Adquieren mayor destreza de sus manos.</li> <li>• Comen y beben sin derramar.</li> <li>• Hiperactivos.</li> <li>• Mueven todo el brazo para dibujar.</li> <li>• Saltan aproximadamente 30 cm del piso.</li> <li>• Bailan.</li> <li>• Le atraen los lápices, y el material de juego.</li> </ul>	<ul style="list-style-type: none"> <li>• Independencia e inseguridad.</li> <li>• Mezcla la fantasía con la realidad.</li> <li>• Posee mucha energía.</li> <li>• Gusta disfrazarse.</li> <li>• Trampas en los juegos (niños).</li> <li>• Posee vergüenza y deshonra.</li> </ul>	<ul style="list-style-type: none"> <li>• Conversador.</li> <li>• Colaborador en las cosas de la casa.</li> <li>• Protector de los más pequeños.</li> <li>• Se presenta ante otros por su nombre.</li> <li>• Juega en grupos y ya no tan solo.</li> </ul>
6-8 años	<ul style="list-style-type: none"> <li>• Desaparecen los dientes de leche.</li> <li>• Crecimiento notorio de su cuerpo.</li> <li>• Suelen adelgazar.</li> <li>• A esta edad posee entre 44 a 53 libras.</li> <li>• Su estatura promedio es de 112 cm a 123 cm.</li> </ul>	<ul style="list-style-type: none"> <li>• Aumento de fuerza.</li> <li>• Sostienen lápices con los tres dedos.</li> <li>• Atar los cordones de los zapatos.</li> <li>• Mayor agilidad de sus movimientos.</li> <li>• La pronunciación de casi todos los sonidos de su propia lengua.</li> <li>• Les gusta aprender nuevas destrezas.</li> <li>• Dibujos más finos y reconocibles.</li> </ul>	<ul style="list-style-type: none"> <li>• Madurez cerebral.</li> <li>• Tienen miedo a la educación primaria.</li> <li>• El juego es una manera de aprender.</li> <li>• Desarrolla estrategias de aprendizaje.</li> <li>• Repite una actividad hasta dominarla.</li> <li>• Aprender mediante la observación y la conversación.</li> <li>• Un autoestima alto y compleja.</li> <li>• Tienen cada vez mejor memoria y prestan más atención a lo que se dice.</li> <li>• Valeroso y atrevido.</li> <li>• Necesitan ayuda para expresar sus emociones.</li> </ul>	<ul style="list-style-type: none"> <li>• Quieren hacer las cosas por si solos y para ellos mismos.</li> <li>• A esta edad y del mismo sexo se ayudan a sí mismos.</li> <li>• Busca apoyo en los amigos.</li> <li>• Más que críticas, necesitan amor, cariño, atención y aprobación de sus padres.</li> <li>• Pueden ser dramáticos, repitiendo el papel de un personaje.</li> </ul>
9-12 años	<ul style="list-style-type: none"> <li>• Fase de crecimiento acelerado.</li> <li>• Pesa entre las 61 a 92 libras</li> <li>• Su estatura está entre 131 cm a 146 cm</li> </ul>	<ul style="list-style-type: none"> <li>• Control de los movimientos de su cuerpo.</li> <li>• Equilibrio en un solo pie.</li> <li>• Mayor precisión de agarre.</li> <li>• Muy activos.</li> </ul>	<ul style="list-style-type: none"> <li>• Energía y entusiasmo altos.</li> <li>• Fácilmente motivables.</li> <li>• Sensibles a críticas y errores.</li> <li>• Desarrollo de una actitud crítica.</li> </ul>	<ul style="list-style-type: none"> <li>• Participación en la mayoría de juegos.</li> <li>• Centrados en sí mismos.</li> <li>• Aprenden roles sociales.</li> <li>• Cooperan y compiten constantemente.</li> <li>• Ganan y pierden.</li> </ul>

**Realizado por:** TINGO, Alex; CHÁVEZ, Marco; 2016.

**Fuente:** (CDC, 2014), (ELBEBE.COM, 2010), (DEL PINO, 2011).

### 1.3 Diseño Editorial

El Diseño Editorial es una rama del Diseño Gráfico que se centra y especializa en la maquetación y composición de distintas publicaciones tales como libros, revistas o periódicos. Mediante la realización de la gráfica interior así como también la parte exterior de los textos, basándose en lo conceptual que define a cada una de las distintas publicaciones, las condiciones de impresión y de presentación final al cliente. Los profesionales dedicados al diseño editorial buscan por sobre todas las cosas lograr una unidad armónica entre el texto, imagen y diagramación.

#### 1.3.1 Tipos de publicaciones.

**Tabla 4-1:** Tipos de publicaciones.

Publicación	Característica
Revistas	Es una publicación tipo periódica con un menor número de hojas, combinadas entre texto e imágenes, centrada en un tema en específico, sus artículos son relacionados entre sí, corresponden una secuencia de volúmenes, con un interés económico.
Periódicos	Publicación de carácter no institucional, de índole informativo o de ámbito noticiero por lo regular de lo que acontece en un área geográfica, con una influencia política, económica, cultural entre otros.
Libros	Es un tipo de publicación más extensa dependiendo del tema expuesto en la misma; con un número de 49 páginas como mínimo, contiene un sin número de elementos para determinar un libro tales como: Elementos externos: tapa, cubierta rústica, lomo, sobrecubierta, solapas, faja; Elementos internos: guardas, anteportada, contraportada, portada, propiedad o página de derechos, dedicatoria, lema, índice, prólogo, cuerpo de la obra, biografías, glosario, colofón... y los tipos de libros: Libros didácticos, Infantil, Manual escolar, de Referencias, Recreativos, Digitales, Científicos, Filosóficos, Literatura, Historia, Militares, de Viaje, Libros biográficos, poéticos entre otros.
Catálogos	Una publicación utilizada como una herramienta de marketing para empresas en donde muestran su oferta de productos y servicios a los clientes. El catálogo se renueva periódicamente, con información clara y precisa el cual está dirigido a un público específico.
Folletos	Es un impreso similar a un catálogo pero con la diferencia de un número reducido de hojas, que sirve como instrumento divulgativo o publicitario, por lo regular suele ser un díptico o tríptico.
Manuales	Es un tipo de publicación en donde contiene la descripción de actividades técnicas y procedimientos a seguir en la realización de alguna función.
Carteles	Es una publicación de una sola hoja sea de papel, cartón u otro material de gran tamaño que se imprime con un mensaje visual, su fin es difundir información o promocionar un producto, un evento, prestada o a realizarse en dicho lugar.

**Realizado por:** TINGO, Alex; CHÁVEZ, Marco; 2016.

**Fuente:** (BHASKARAN, 2006, pp.88-126).

### 1.3.2. *Formatos*

El formato sin duda alguna se debe considerar como un aspecto importante de maquetación ya se refiere a la manifestación física de una publicación y está relacionado directamente con el público a quien se dirige, el éxito de un libro está vinculado de acuerdo a la selección adecuada del formato por parte del diseñador.

Cuando se habla de formato se refiere a la hoja de papel, su forma y sus dimensiones en donde se realiza el trabajo, en muchos de los casos encontramos formatos estandarizados de la norma INEN de la serie A, serie B y la serie C, sin embargo existe publicaciones que utilizan formatos libres, este sirve para generar una personalidad e identidad a un proyecto.

Hay diferentes tipos de formatos para la aplicación según el número de columnas menciona (MARTÍNEZ, 2009, p.13):

- Formato de una columna: Se utiliza para los libros; en general se muestra sólo texto o únicamente imagen.



**Figura 2-1.** Formato de una columna.

**Realizado por:** TINGO, Alex; CHÁVEZ, Marco; 2016.

- Formato de dos columnas: Facilita la combinación entre textos e imágenes.



**Figura 3-1.** Formato de dos columnas.

**Realizado por:** TINGO, Alex; CHÁVEZ, Marco; 2016.

- Formatos de tres columnas: Ofrece muchas posibilidades para combinar imágenes y textos de diferentes tamaños.

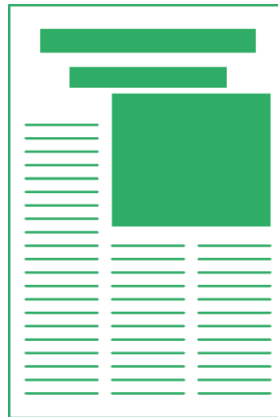

**Figura 4-1.** Formato de tres columnas.  
Realizado por: TINGO, Alex; CHÁVEZ, Marco; 2016.

- Formatos de cuatro o más columnas: Generalmente se utiliza en periódicos y revistas dado que facilita la composición cuando hay mucho texto.



**Figura 5-1.** Formato de cuatro o más columnas.  
Realizado por: TINGO, Alex; CHÁVEZ, Marco; 2016.

### 1.3.3. *Retícula*

En toda publicación sea libro, periódico, revista, folleto y más está básicamente en función de una retícula; la misma que es cuidadosamente seleccionada por el diseñador considerando aspectos de diseño y sobretodo el tipo de publicación a realizar.

La retícula es una parte fundamental de la composición al momento de maquetar una publicación. Siendo es un conjunto de líneas guías trazadas sobre el espacio de un proyecto gráfico usada para organizar, ubicar y contener los diferentes elementos gráficos que se incluirán en la publicación tales como: títulos, subtítulos, texto, imágenes, etc., armonizando la composición, los beneficios que aporta la retícula son: impone orden, uniformidad, coherencia y

legibilidad, facilitando la navegación del usuario a través del contenido. Sin embargo, en ciertas ocasiones se pueden romper estas normas dependiendo de las características de la publicación. De hecho menciona (BHASKARAN, 2006, p.64) algunas de las soluciones más creativas aparecen cuando se abandona la retícula.

### 1.3.3.1. Elementos de la retícula

- Margen
- Fila
- Columna
- Medianil
- Módulo
- Caja

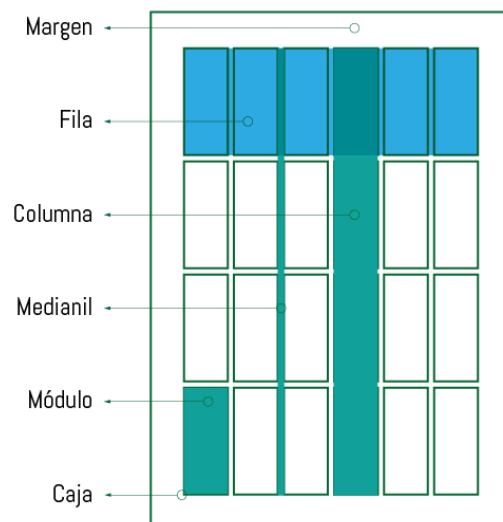

**Figura 6-1.** Elementos de la retícula.  
Realizado por: TINGO, Alex; CHÁVEZ, Marco; 2016.

### 1.3.3.2. Tipos de retícula

- Retícula de Van de Graff

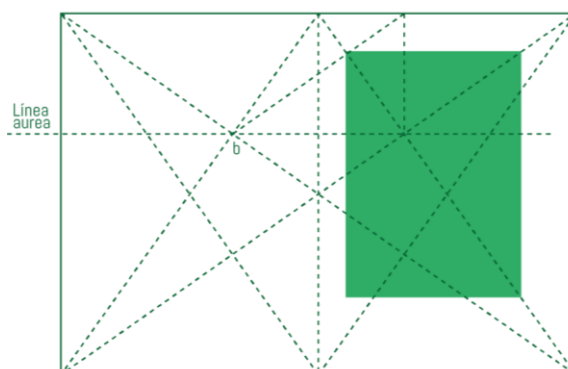

**Figura 7-1.** Retícula de Van de Graff.  
Realizado por: TINGO, Alex; CHÁVEZ, Marco; 2016.



- Retícula doble diagonal

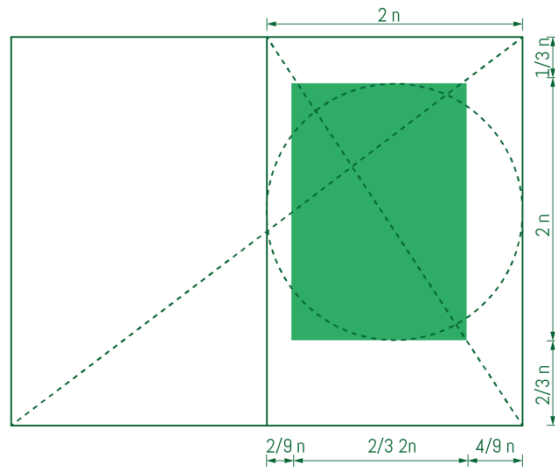

**Figura 8-1.** Retícula doble diagonal.

Realizado por: TINGO, Alex; CHÁVEZ, Marco; 2016.

- Canon ternario

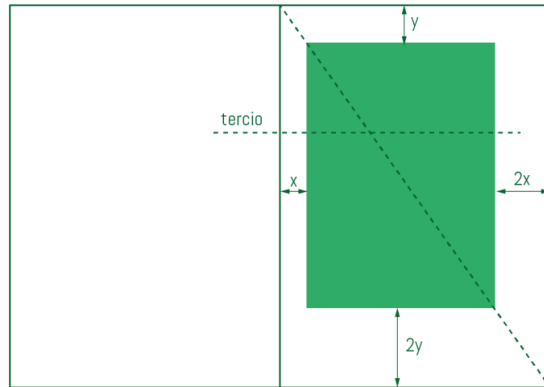

**Figura 9-1.** Canon ternario.

Realizado por: TINGO, Alex; CHÁVEZ, Marco; 2016.

- Escala Universal

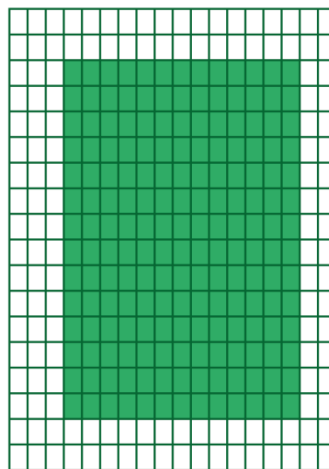

**Figura 10-1.** Escala Universal.

Realizado por: TINGO, Alex; CHÁVEZ, Marco; 2016.

- Sistema 2-3-4-6

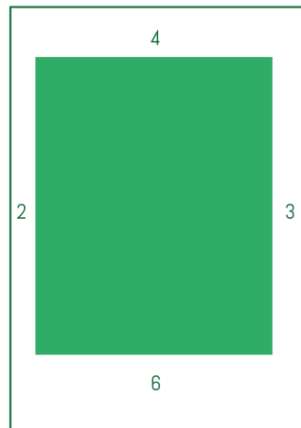

**Figura 11-1.** Sistema 2-3-4-6.  
**Realizado por:** TINGO, Alex; CHÁVEZ, Marco; 2016.

- Proporción  $x-2x$

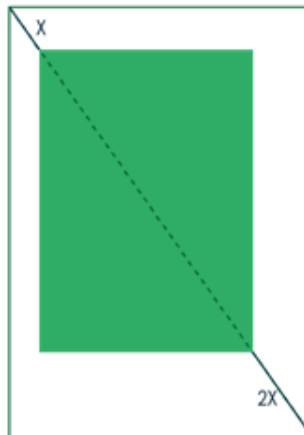

**Figura 12-1.** Proporción  $x-2x$ .  
**Realizado por:** TINGO, Alex; CHÁVEZ, Marco; 2016.

- Retícula libre

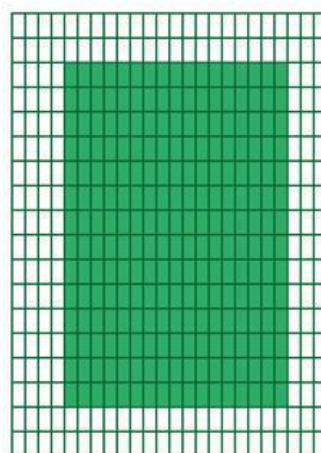

**Figura 13-1.** Retícula libre.  
**Realizado por:** TINGO, Alex; CHÁVEZ, Marco; 2016.

### **1.3.4. Tipografía**

La legibilidad de un documento está basada en una variedad de componentes complejos, y la tipografía es sólo uno de ellos comenta (DE BUEN et al., 2011, p.10).

Un gráfico resulta una excelente forma de comunicar cuando está en conjunto, armonía y unidad con un texto, cada tipografía tiene su propia personalidad, mediante sus rasgos puede provocar directamente emociones al lector tales como alegría, diversión, seriedad y más, reaccionando favorablemente o no por la percepción causada.

Es importante tener en cuenta por parte del diseñador, el valor que desea comunicar a su lector en cuanto a la selección de una u otra tipografía, está claro que debe ser acorde al público objetivo para que la comunicación sea efectiva.

La tipografía es una herramienta muy poderosa en el diseño editorial, y su capacidad para transformar una publicación no debería subestimarse nunca. De hecho, se han creado preciosas publicaciones únicamente gracias al poder de la tipografía cuenta (BHASKARAN, 2006, p69).

#### **1.3.4.1. Kerning**

Es el proceso en el cual se añade o elimina un cierto espacio entre pares de caracteres, hoy en día gracias a la tecnología este valor agregado puede ser tanto positivo así como también negativo, lo que en la era antigua con los móviles fabricados de plomo no se lo podía realizar.



**Figura 14-1.** Kerning.

Realizado por: TINGO, Alex; CHÁVEZ, Marco; 2016.

#### **1.3.4.2. Tracking**

Es un proceso similar al kerning dado la diferencia que este espaciado agregado o eliminado se lo aplica a un conjunto de letras es decir a una palabra o bloque de texto específicamente, pero este proceso se lo denomina expansión o eliminación dado el caso necesario.



**Figura 15-1.** Tracking.

Realizado por: TINGO, Alex; CHÁVEZ, Marco; 2016.

Menciona el autor (WILLBERG & FORSSMAN, 2006, pp.76-77) que la tipografía enfocada para niños está dada por algunas de las siguientes características:

- La longitud de la línea debe poder captarse de un vistazo. Unas 50 pulsaciones por línea sería lo recomendable.
- Los saltos de línea deben orientarse por relaciones de significado.
- Para que la imagen de las palabras puedan captarse de forma clara, las palabras deben estar bien separadas de sus vecinas.
- Por ello, los espacios entre palabras deben ser mayores que en la composición, sin perjuicio de esta norma: el interlineado debe ser mayor que el espacio entre palabras, es decir suficientemente grande.

### ***1.3.5. Color***

El color es la forma más inmediata de comunicación no verbal. Sin duda es un elemento indispensable e inevitable en el diario vivir de las personas, por ende factor importante en el diseño de artes gráficas al momento de comunicar, permitiendo asociar, relacionar y sobretodo reaccionar de una u otra manera, ya que conlleva varios significados implícitos afectando directamente a las emociones y estados de ánimo; Así como también atribuyen ciertas connotaciones psicológicas tales como el esquema cultural y social.

Sin duda alguna el color afectan directamente al factor psicológico de una persona, puede usarse para evocar un estado de ánimo, captar la atención, identificar un producto u organizar información menciona el autor (GRAHAM, 2008).

La psicología en colores de acuerdo al autor (PEÑA, 2010, pp.11-12) se clasifica en:

- Colores cálidos: Son colores fuertes y agresivos, llaman la atención y estimulan el sistema nervioso y la presión sanguínea, están entre ellos los rojos, anaranjados, amarillos, algunos verdes y violetas.
- Colores fríos: Hacen memoria a la nieve y el hielo causando calma, relajación y tranquilidad entre ellos se encuentran azules, verdes, grises, algunos amarillos y violetas.
- Colores claros: Colores claros casi transparentes en muchas ocasiones llamados colores pasteles sugieren liviandad, descanso, suavidad y fluidez como son los colores marfil, rosa, celeste y beige.
- Colores oscuros: Son colores que en su composición contienen un porcentaje del color negro, a pesar de ser un color serio denotamos una reducción del espacio.
- Colores brillantes: Colores puros es decir la ausencia del color gris o en si el mismo negro especialmente los colores azules, rojos, amarillos y anaranjados estimulando y alegrando.

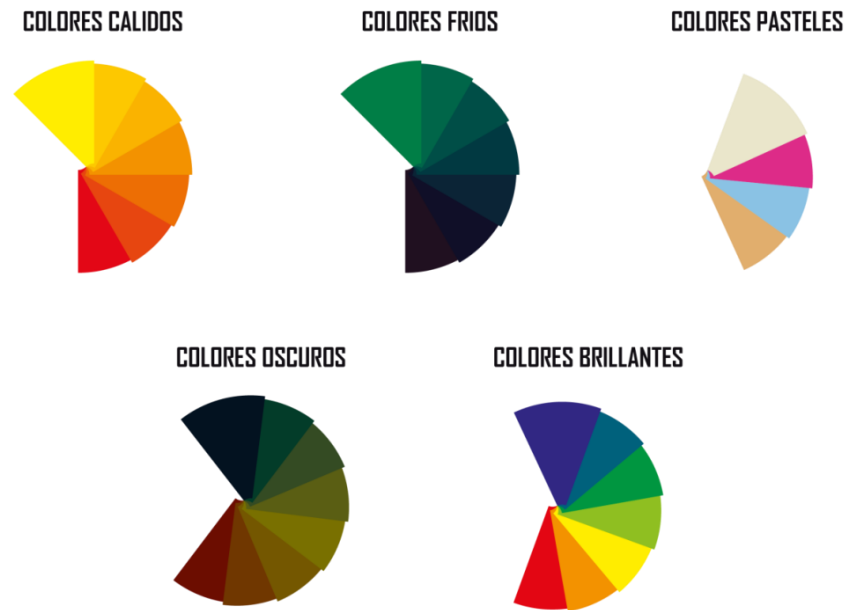

**Figura 16-1.** Gama Cromática  
**Realizado por:** TINGO, Alex; CHÁVEZ, Marco; 2016.

En cuanto a efectos de color en los niños el autor (PEÑA, 2010, p.47) hace referencia que los expertos en cromoterapia recomiendan el color amarillo en tonos pasteles y alternando con otros colores es muy recomendable porque favorece la concentración y el desarrollo intelectual.

### **1.3.6. Libro**

Es una documentación en el cual se compila información acerca de uno o varios temas determinado por el autor, presentado en forma electrónica o impresa generalmente sobre papel, pueden pertenecer a un solo tomo o varios que formarían una colección, el aspecto y su formato varía de acuerdo al tipo de información que tenga la misma.

La UNESCO (Organización de las Naciones Unidas para la Ciencia, la Educación y la Cultura) define al libro, como un impreso mayor de 49 páginas, sin embargo constituye un libro escolar estableciendo como la “unidad-libro” a un mínimo de 16 páginas.

En cuanto a sus partes según (DE BUEN, 2005, p.151) son diversos elementos que se encuentran dentro de él tanto externas como interna; tales como:

#### **Externa:**

Tapa: Denominada así a la cubierta rígida frontal del libro, con el fin de conservar y mantener en un buen estado los manuscritos, normalmente está construida de un cartón grueso, para

posteriormente ser forrada con un papel, tela, cuero o materiales similares para dar una mayor elegancia e importancia.

Cubierta rústica: El coste de un libro con tapas es muy elevado por lo que es factible realizar mediante cubiertas rústicas siendo esta de un material más sencillo similar a la cartulina u otros.

Una diferencia en particular entre los libros encuadernados con tapas con los de cubierta rústica normalmente su lomo lleva el corte recto.

Lomo: Es la parte en donde se unen todas las hojas, esta unión se logra mediante un pegamento, cosido o grapado, es la parte opuesta al corte de las hojas, por norma general, contiene el nombre del autor, el título de la obra, el nombre o el sello de la editorial y en ocasiones el número del tomo.

Sobrecubierta: Aunque no forma parte en sí del libro, llega a ser una funda especial similar a un packaging que envuelve al libro se utiliza para exponer sus características de edición, también utilizada para proteger al mismo libro y exhibir en las áreas comerciales.

Solapas: Son casi siempre los extremos de la sobrecubierta aunque en ocasiones son extensiones de las tapas.

Faja: Es una cinta, que se coloca en el lomo, en la parte superior, con el fin de ayudar o separar las hojas al lector.

### **Interna:**

Guardas: Hojas de papel que coloca luego de la cubierta o la tapa. Generalmente son de papel distinto usado en el cuerpo del libro, tanto en el cuerpo como en el gramaje y en el color.

Hojas de respeto o cortesía: Hojas en blanco colocadas al principio y al final del libro. Cuando se trata de ediciones especiales se colocan dos o más hojas de cortesía.

Anteportada, portada falsa o portadilla: Hoja anterior a la portada, en sí la primera hoja impresa, generalmente se imprime el título del libro, a veces se agrega el nombre de la colección en caso de serlo, y el símbolo de la editorial, siempre es impar (derecha).

Contraportada o frontispicio: Es la cara posterior de la anteportada o portadilla, página izquierda (par), generalmente va en blanco, impresa en número de tomos cuando esta consta de varios de ellos, algunos autores imprimen adornos, ilustraciones o algún grabado con retrato del autor.

Portada: Página más importante, necesariamente una página impar (derecha), teniendo en cuenta que esta es la cara del libro ya que en ella se especifica de forma más extensa el título de la obra,

el subtítulo y sus complementos, número de edición (generalmente en letras) el nombre del autor, nombre del prologuista, méritos del autor o cualquier otra explicación interesante de resaltar, lugar de la impresión (nombre o símbolo), la fecha y en ocasiones la ciudad.

Propiedad o página de derechos: Es la que ocupa el reverso de la portada y en ella figuran los derechos de la obra, número y fecha de edición, nombres de los colaboradores, la reserva de derecho, ISBN, pie de imprenta.

Dedicatoria: Lugar en donde el autor dedica la obra, se suele colocar en el anverso de la hoja que sigue a la portada.

Lema: Por lo general ubicada después de la dedicatoria (página impar), es un párrafo corto en donde el autor cita una frase, un poema o algún pensamiento sea propio o de un autor que haya dado su inspiración.

Índice: En sí es la relación del contenido del libro, en partes mediante los títulos, capítulos y en artículos, ubicado al inicio o en algunas ocasiones al final (en las obras científicas al principio y en las literarias al final).

Prólogo: Página previo al cuerpo literario de la obra. El prólogo puede estar escrito por el autor, editor o por una tercera persona de reconocida solvencia acerca del tema o en sí de la obra. En ella se mencionan criterios como advertencias, aclaraciones, introducción plan de la obra, presentación y demás relacionado hacia el lector.

Cuerpo de la obra: El cuerpo en sí es el contenido de la misma obra, obligatoriamente una página impar (derecha).

Biografías: Una de las partes muy importantes de las obras científicas, en donde se señala las obras que consultó el autor en donde ha tomado sus citas en forma literaria o no.

Glosario: En donde incluyen un vocabulario que define palabras de posible desconocimiento del lector, tales como palabras de regionalismo, modismos, jerga científica, extranjerismos, neologismos o vocablos inventados por el autor.

Colofón: Se pone al final de la obra (en la última página impar), en él consta el lugar de impresión, la fecha y el nombre de la imprenta, su emblema y número de tirada.

En la actualidad existe una gran variedad de libros así como también sus formatos de maquetación e impresión o publicación digital, dependiendo el público objetivo en el cual se enfoca el diseñador o maquetista.

## PARTES DE UN LIBRO

01. Tapa / Cubierta rustica
02. Lomo
03. Solapa
04. Faja
05. Guardas
06. Hoja de respeto
07. Anteportada
08. Contraportada
09. Portada
10. Pág. de derecho
11. Dedicatoria
12. Lema / Índice
13. Prólogo
14. Cuerpo
15. Biografía

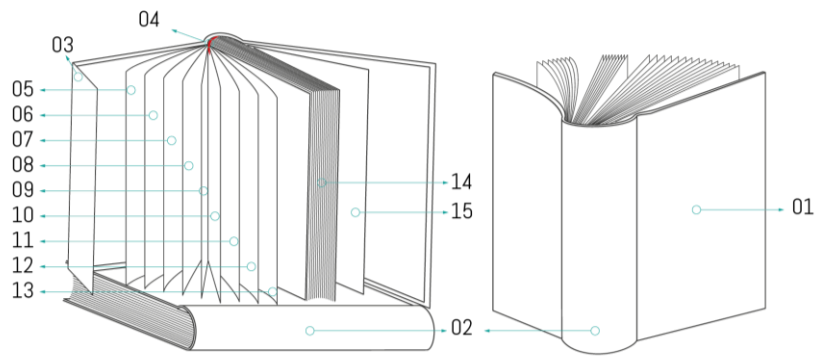

**Figura 17-1.** Partes de un libro.

**Realizado por:** TINGO, Alex; CHÁVEZ, Marco; 2016.

### 1.3.6.1. Tipos de libros

Los libros son un recurso muy antiguo de enseñanza-aprendizaje, dependiendo de su contenido se puede clasificar de la siguiente forma:

- **Libros didácticos:** Generalmente estos libros están enfocados hacia la instrucción académica con fines educativos siendo un complemento o guía tanto para los docentes como para los estudiantes.
  - **Infantil:** Destinadas para aprendizaje y el desarrollo de las habilidades motrices y sensoriales de los niños, que empiezan este ámbito del estudio.
  - **Manual escolar:** Este tipo de libros está para la formación estudiantil, no solo para enseñanza sino también en forma de consultas.
- **Libros de Referencias:** Aquellos libros que se utiliza como fuente primarias en investigaciones, gracias a su gran aporte sobre diversos temas.
- **Libros Recreativos:** Generalmente son aquellos libros que contribuyen al desarrollo de la imaginación de la personas. Tales como cuentos, historietas, etc.
- **Libros de Biología:** Son los libros que tratan acerca de temas biológicos y sus diversas clasificaciones. Los mismos incluyen imágenes y resultados de experimentos realizados. Así como también explica las diferentes adaptaciones evolutivas de los diferentes tipos de organismos.
- **Libros Digitales:** Tienen la particularidad de que solo se pueden visualizar por medio de un dispositivo electrónico tales como una computadora, una tableta, un celular inteligente, etc.



- **Libros Científicos:** Libros con un contenido es basado en textos científicos e información específicamente de un tema como la física, química, biología, geología, medicina, etc. Una particularidad es que se utiliza un lenguaje muy técnico y especializado.
- **Libros de Braille:** Son los libros centrados para personas no videntes.
- **Libros Filosóficos:** Estos libros están exclusivamente centrados en ideologías del pensamiento, la ética y la moral.
- **Libros Instructivos:** Libros dedicados a la instrucción detallada para formar algo generalmente objetos.
- **Libros de Literatura:** Basado en temas literarios, con un amplio enfoque sobre la literatura, autores y épocas relevantes.
- **Libros de Historia:** Información sobre hechos históricos en un determinado período.
- **Libros Militares:** Libros dedicados al ámbito militar.
- **Libros de Computación:** Encargados de enseñar al usuario todo sobre el uso, instalación y reparación de un software o software.
- **Libros de Viaje:** Generalmente se puede leer o visualizar los pensamientos y las experiencias de un viajero, como un recuento de sus anécdotas.
- **Libros biográficos:** Son libros en los cuales se narra detalladamente la vida de una persona.
- **Libros de gran formato:** También conocidos como coffe table books, en donde se incluyen obras reconocidas de paisajes, arte, diseño, cine, arquitectura, modelado, etc.
- **Libros poéticos:** Escritos en donde se encuentra poesías y poemas de uno o varios autores.

#### 1.3.6.2. *Proceso de maquetado de un libro*

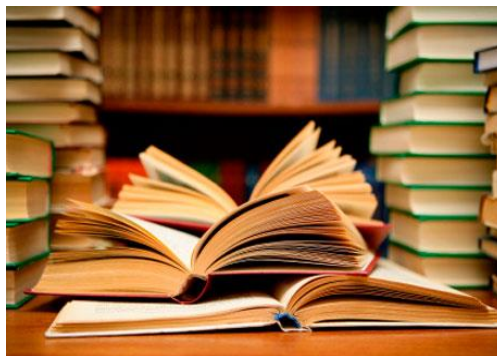

**Figura 18-1.** Proceso de maquetado de un libro

Fuente: <http://blogvecindad.com/proceso-del-diseno-de-un-libro/>

El proceso para la elaboración de un libro está básicamente dada por el autor; quien escribe la obra y sus colaboradores en donde revisan detalladamente su contenido y el diseñador o en algunos casos el maquetador que cuenta con los conocimientos aptos de un buen diseño, es decir que cumpla con las características necesarias y óptimas de un libro sea cual fuese el público objetivo, (ALVEAR, 2005) nos muestra los siguientes pasos.

1. En primera instancia es contar con referencias de inspiración para determinar estilos, tamaños, colores, e incluso texturas de ser el caso necesario, todo esto está en función principal del público a quien se dirige, así como también un estudio preliminar del mismo, el cual facilitará información útil al momento de diseñar dicho libro.
2. Bocetar los elementos que se necesitaran y la ubicación de los mismos tales como: la portada, los interiores, como interactúa el texto con imágenes, ilustraciones o fotografías, la tipografía, etc.
3. Selección adecuada de la retícula, siendo esta importante porque de allí depende como el diseño se mantendrá constante entre las páginas desde un inicio hasta el final del trabajo.
4. Por otro lado sin tomarle de menos importancia que se debe considerar en la etapa inicial es el diseño de las páginas maestras, las hojas de estilos, estilo de carácter y párrafo.
5. Una vez presentado y aprobado el diseño se debe contar con la información pertinente extendida por parte de los autores, se recomienda por lo regular que este documento de texto este en un formato de programa editable y otro en RTF (Rich Text Format), este último en caso de contar con algún estilo se importe directamente a los programas de InDesign o QuarkXpress.

Es recomendable contar con una persona responsable directamente del contenido, sea por parte de la editorial o por parte del cliente, para la revisión del mismo y quizá el cliente haya pasado por alto ciertos errores y no lo sepa, esto se puede realizar conforme avanza la maquetación del libro o en algunos de los casos al finalizar la misma para posteriormente corregir inmediatamente.

6. Una vez culminada y realizada las correcciones de ser el caso, se le presenta al cliente las primeras pruebas de impresión tanto de cubiertas, las páginas interiores, es regularmente común presentarlas en impresoras láser, dado la características que en otro tipo de impresiones varían ciertas características como los tonos de color o la tipografía como si fuera "bold".
7. En esta parte de acuerdo al criterio del cliente, una vez realizados las ultimas correcciones necesarias; aprueba, pero no está por demás pasar el texto otra vez al corrector de estilo para revisarle por última ocasión para realizar los ajustes necesarios.
8. Cuando todo esté culminado se le pedirá al impresor pruebas de color tanto de la portada, páginas internas, imágenes, fotografías e ilustraciones para cerciorarnos de que lo que se mira en la pantalla esté en el papel; siendo una garantía de lo diseñado y la satisfacción del cliente y una guía para la persona encargada de la impresión.
9. Con el material impreso se procede a la encuadernación, está en base a las especificaciones y necesidades solicitadas por parte del cliente, que está en función del presupuesto, tales como: rústica, cartón, tela, media tela, pasta y media pasta.

10. Si se cuenta con un diseño con packaging o empaque, debe contar con las pruebas pertinentes, verificar que se realice con los estándares de impresión, tales como el tamaño del código de barras, número de serie, datos relevantes y sólo los necesarios.

Sin duda alguna la elaboración de un libro es un proceso complejo pero al final la satisfacción de la misma es muy gratificante, sin embargo hay que ser cuidadosos y minuciosos en cada una de las etapas en cuanto al control de calidad para garantizar y satisfacer las necesidades y requerimientos tanto del autor así como también las del mismo lector.

### *1.3.6.3. Serie de libros*

Según la Real Academia Española define una serie como un conjunto de cosas que suceden, una tras otra y que están relacionadas entre sí.

Entonces una serie de libros es un conjunto de libros que están relacionados por algún elemento, tienen algo en común, puede ser un personaje, un género, un escenario, un lugar, una época, un argumento, etc.

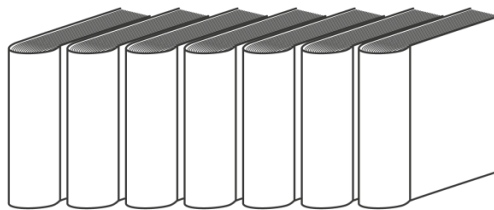

**Figura 19-1.** Serie de libros.

Realizado por: TINGO, Alex; CHÁVEZ, Marco; 2016.

### *1.3.7. Libros Pop-Up*

Denominados libros pop-up aquellos libros que contienen en sus páginas elementos tridimensionales o movibles que permiten la interacción física entre el libro y el lector. Algunos de estos mecanismos tridimensionales pueden ser desplegados mediante pestañas, lengüetas, figuras tridimensionales, entre otros; estos elementos dinámicos no se elaboran de forma exclusiva en un solo tipo de papel, sino que suelen realizar, tanto de papel de distintos tipos y texturas, así como también la combinación de materiales tales como tela, plástico, etc.

Los pop-ups, obras dinámicas de arte gráfico, también forman parte del arte literario; desde su origen y a través de los años se les ha encontrado generalmente una utilidad didáctica. Este tipo de libros son ideales para introducir a los niños a la literatura, por medio del juego y la manipulación de sus piezas.

Debido a la delicadeza y complejidad de los mecanismos, así como a la exactitud que debe tenerse en su composición, los libros pop-up son ensamblados a mano; las hojas con las piezas son impresas y posteriormente troqueladas, entonces la labor de ensamblaje queda en manos del ingeniero. La tarea de troquelado y ensamblaje no es nada sencilla y requiere años de experiencia para llegar a lograr un libro de calidad y finos detalles.

El proceso creativo de un libros pop-up es largo, sin duda alguna es una estrategia para iniciar a los niños hábitos a la lectura y sobretodo amor a los libros. Cuando surge una idea, un equipo debe planear la composición del mecanismo y deben analizarse distintos prototipos y ensayos para llegar a la conclusión del orden en que cada pieza debe ser ensamblada.



**Figura 20-1. Libros Pop-Up.**

Fuente: <https://www.amazon.es/Harry-Potter-Pop-up-Bruce-Foster/dp/1608870081>

Menciona (LITERATURA, 2016) que existen tres características fundamentales que los libros Pop-Up deben contar.

- La transformación de imágenes, debe existir una ilustración oculta para sustituir a otra al momento de realizar la tridimensionalidad.
- El movimiento que los personajes u objetos realizan al momento de cobrar vida.
- La tridimensionalidad una arte que nos muestra la profundidad y efecto de relieve.

#### *1.3.7.1. Tipos de libros Pop-Up*

Las características primordiales son los mecanismos utilizados para lograr efectos de los movimientos, de profundidad o de transformación; se pueden clasificar en las siguientes categorías:

- Libro con solapas: Mediante un elemento o pieza plana, generalmente de cartón duro similar a una pasta, cuando se realiza el movimiento sea levantarse o desdoblarse muestra la ilustración que se encuentra oculta.
- Libro con lengüetas: Su inicio cuenta una historia narrada, las ilustraciones cobran vida al halar o deslizar las diversas lengüetas fabricados de papel o tela.
- Libro túnel o peep-show: Similar a un libro por dos tapas de cartón en sus extremos que, cuando se abre el papel del interior se extiende en forma de acordeón dando una sensación de profundidad. Cuando miramos través de él, las páginas troqueladas se ven en tridimensionalidad.
- Libro carrusel: Parecidos a las tapas del libro que se abren 360°, dándole aspecto de estrella. Las ilustraciones y textos aparecen sobre el eje que forman los cantos del libro.
- Libro tridimensional: El más común de los libros Pop-Up, con la característica fundamental que se mira plano mientras está cerrado, guardando en su interior una las ilustraciones, cobra vida al abrirlo.
- Libro de imágenes transformables: Por lo regular suelen ser circulares, horizontales o en algunos de los casos verticales. En el primer caso funciona mediante discos ilustrados que al moverlos disuelven una imagen en otra. En los otros dos tipos, generalmente se suele usarse una lengüeta para descubrir las imágenes.
- Libro ruleta: Partido de las imágenes transformables, puesto que se realiza mediante discos giratorios, al moverlos, una página de paso a la siguiente.
- Libro de imágenes combinadas: Este tipo de libros cada página está dividida o cortada en secciones, de modo que al pasar de página se pueden combinarse entre sí; mezclando las divisiones. Como por ejemplo se pueden combinar el cabello, los ojos, la nariz y boca que componen diferentes rostros.
- Libro escenario: Muy singular, consta de que cada página forma un pequeño teatro o escenario distinto; realizados mediante diferentes capas, así como también con diferentes decorados, personajes y situaciones ilustradas.

Cada vez el mercado de los libros Pop-Up son más exigentes en cuanto a sus técnicas de despliegue, estas incorporan elementos tales como texturas, olores, luz e incluso sonido generados por un microchip.

#### *1.3.7.2. Proceso de maquetado de un libro Pop-Up*

Los pop-up por lo regular se realiza mediante una fuerza cinética, esta fuerza realizada por el movimiento se crea al abrir una determinada página, al halar una pestaña o girar una rueda. Las características base en la que trabajan los ingenieros del papel son la fuerza cinética con la que

se ejecuta el movimiento y el papel para dar la característica del Pop-Up, según (RUBIN, 2000) se debe considerar los siguientes pasos:

1. Para el diseño de los Pop-Up, empieza con una idea. En este caso el Ingeniero, Ilustrador o encargado generan la idea de la historia en torno a la cual girará la elaboración del Pop-Up. Mediante un orden jerárquico de bocetos apoyado con textos de ser necesario para interpretar la idea.
2. Depende del número de personas encargadas para este trabajo, la persona o ingeniero del papel, en ocasiones es el mismo ilustrador, el cual boceta las primeras construcciones en papel, que permitirán que la ilustración y el texto cobren vida, combinando imagen, texto y sus partes móviles. Gracias a las grandes posibilidades presentadas los mecanismos que nos ofrecen los pliegues, los ángulos, las ruedas, pestañas, etc.
3. Una vez determinada la idea mediante los bocetos, continúan con los dibujos o ilustraciones dependiendo de la necesidad y facilidad de construcción que se utilizará como guía para el trabajo final mediante el troquel, la ubicación de cada una de las ilustraciones de los Pop-Up determinando la ocupación de la menor área posible dentro del papel de o composición, como base para crear la ilustración definitiva.
4. El anidamiento es el paso siguiente, determinando la cantidad necesaria de papel que se utilizará, también para realizar la matriz o también llamado troquel final y como guía para la composición del color en diferentes tintas existentes.
5. Para comprobar el funcionamiento correcto del Pop-Up, se ensambla una versión de prueba en papel generalmente en blanco, posteriormente se envía a la imprenta y/o creador del troquel para valorar el coste de la producción.
6. Un prototipo es entregado por el artista, el cual servirá de guía para el ensamblador. Gracias al ilustrador mediante sus creaciones los cuales puede variar el contorno del troquel, pero manteniendo la misma estructura sin alterar. Es aquí en donde se pueden realizar todos los cambios posibles para incorporar al arte final. La digitalización en conjunto, separando los troqueles, las ilustraciones y el texto en diferentes partes o capas.
7. La digitalización una vez terminada en forma detallada y ordenada se enviará a la imprenta la cual utilizará el prototipo como guía, en donde se realizarán las impresiones de prueba. Para luego ser ensambladas para comprobar que esté todo correcto y en su lugar. Posteriormente se crea una matriz, que será una guía tanto para el troquel de acero y madera. Para finalmente crear las respectivas planchas para impresión final.
8. Una vez realizada la matriz final y planchas de impresión estas se envían al impresor, al creador del troquel y al ensamblador. Cada uno de ellos cumplen un trabajo determinado

y como mencionamos anteriormente se trabaja en equipo, sin embargo hay ocasiones que una persona realiza varios trabajos.

9. En cuánto están realizadas las impresiones troqueladas del Pop-Up son ensamblados a mano cada uno de las propuestas por el equipo encargado.

#### **1.4. Ilustración**

En cierta forma los orígenes de la ilustración son tan antiguos como el origen de la misma escritura, se encuentran en los pictogramas (símbolos que representan palabras o frases) y en los jeroglíficos (imágenes de objetos que representan palabras, sílabas o sonidos) por culturas antiguas tales como egipcios, mayas, entre otros.

La ilustración es un grabado o dibujo que complementa y refuerza una idea, por lo regular acompañada con un texto relacionado de una manera directa o indirectamente, utilizado especialmente para comunicar una idea en concreto, dirigida para todo público, generalmente con un mayor impacto en el sector infantil.

La ilustración, quizá la rama más artística del Diseño Gráfico, refleja una interpretación simbólica del sentir y ver el entorno del hombre, lo cotidiano, lo fantástico a lo que todo el mundo está expuesto siempre, expresa el autor (ARRIOLA CULAJAY, H, 2007, p.22)

##### ***1.4.1. Técnicas de Ilustración***





Según lo establecido en la tesis de (PALACIOS MANZANILLA, M, 2010, pp.46-50) se puede citar las siguientes técnicas de ilustración.

### 1.4.1.1. Ilustración manual

**Tabla 5-1:** Tipos de Ilustración manual.

Tipo	Característica	Ejemplo
Carboncillo	Una técnica convencional más antigua existentes y sobretodo utilizados por el ser humano desde sus remotos tiempos, de fácil acceso, se puede encontrar en todo lugar y tamaño, siendo el resultado final de la combustión de la madera, técnica monocromática, su particularidad es que mancha y puede ser borrado.	 <p><b>Figura 21-1. Carboncillo.</b>  <b>Fuente:</b> <a href="http://www.mirartegaleria.com/2013/07/pinturas-de-caboncillos.html">http://www.mirartegaleria.com/2013/07/pinturas-de-caboncillos.html</a></p>
Tizas, Pasteles, Crayones	Son de carácter natural gracias a las sustancias minerales y en algunos casos la combinación de varios pigmentos que son secados pulverizados y mezclados formando una pasta con aglutinantes solubles en agua, dando la forma y medida deseada.	 <p><b>Figura 22-1. Tizas, Pasteles, Crayones.</b>  <b>Fuente:</b> <a href="https://www.pinterest.com/pin/381891243378949739/">https://www.pinterest.com/pin/381891243378949739/</a></p>
Punta de metal	Para realizar esta técnica es más que necesario contar con una base previamente coloreada, así como también con un objeto con una punta de metal siendo que este permite grabar el dibujo de acuerdo a lo deseado por el artista, en la mayoría de los casos en escalas pequeñas.	 <p><b>Figura 23-1. Punta de metal.</b>  <b>Fuente:</b> <a href="https://aracelyasmine.blogspot.com/2016/02/calador-las-herramientas-repujado-en-aluminio.html">https://aracelyasmine.blogspot.com/2016/02/calador-las-herramientas-repujado-en-aluminio.html</a></p>
Lápiz	Una técnica que sin duda alguna la más sencilla no solo para dibujar sino que también para escribir, con sus diferentes formas, durezas y así como también una variación de tonos, la característica fundamental de esta es que está fabricado de grafito, forrado generalmente de madera en forma de tubo.	 <p><b>Figura 24-1. Lápiz.</b>  <b>Fuente:</b> <a href="http://www.imagui.com/a/paisajes-con-lapiz-y-sombrado-iX8aojqn7l">http://www.imagui.com/a/paisajes-con-lapiz-y-sombrado-iX8aojqn7l</a></p>



<p>Pluma y tinta</p>	<p>Esta técnica se asemeja a la técnica de punta de metal, en cuanto a las plumas modernas, sin embargo su diferencia fundamental es que en esta se emplea tinta, tanto para las plumas antiguas como en las modernas, en un principio eran monocromáticas, en la actualidad existe la posibilidad de combinar tantos colores como se desee.</p>	 <p><b>Figura 25-1.</b> Pluma y tinta. Realizado por: TINGO, Alex; CHÁVEZ, Marco; 2016.</p>
<p>Pintura al óleo</p>	<p>Pigmentos en forma de pasta o en polvo, combinados con aglutinantes aceitosos, utilizados por artistas e ilustradores que suelen trabajar obras mediante pedido o encargo, en un inicio se trabajaba sobre una plancha de madera y muros para posteriormente pasar a un marco de madera forrado con una tela apta para la pintura al óleo.</p>	 <p><b>Figura 26-1.</b> Pintura al Óleo. Fuente: <a href="http://es.aliexpress.com/store/product/Hand-Painting-Cartoon-Oil-Painting-on-Canvas-Abstract-Animal-Wall-Art-for-Home-Decoration-1pc-Happy/1524490_32279986478.html">http://es.aliexpress.com/store/product/Hand-Painting-Cartoon-Oil-Painting-on-Canvas-Abstract-Animal-Wall-Art-for-Home-Decoration-1pc-Happy/1524490_32279986478.html</a></p>
<p>Acuarela</p>	<p>Pigmentos fabricados de minerales naturales como artificiales en forma de polvo, mezclados con goma arábica, esta goma es soluble en agua por lo que permite una adhesión al papel, por lo regular es empleada en ilustraciones, permitiendo matizar con el color del papel utilizado.</p>	 <p><b>Figura 27-1.</b> Acuarela. Realizado por: TINGO, Alex; CHÁVEZ, Marco; 2016.</p>
<p>Gouache</p>	<p>De fabricación similar a las acuarelas especialmente la goma arábica. Sin embargo su característica fundamental y diferenciadora es que todos estos pigmentos están mezclados con el pigmento de color blanco en diferentes proporciones, permitiendo trabajar de un tono oscuro a un tono claro, en ciertos colores el gouache en su composición contiene una emulsión plástica resistente al agua.</p>	 <p><b>Figura 28-1.</b> Gouache. Fuente: <a href="https://quierodibujarypintar.wordpress.com/tag/como-pintar-paso-a-paso/">https://quierodibujarypintar.wordpress.com/tag/como-pintar-paso-a-paso/</a></p>

Temple	El temple hace más referencia al acabado de la obra, siendo que en algunos casos los artistas se enfocan más es la preparación del soporte y otros en sus ilustraciones, pero al final obtienen resultados dependiendo del proceso de preparación del soporte y la base aplicada la emulsión blanca del temple.	 <p><b>Figura 29-1.</b> Temple.  <b>Fuente:</b><a href="http://juanahernandez.com/galeria.php?Tipo=Pintura&amp;Colccion=8">http://juanahernandez.com/galeria.php?Tipo=Pintura&amp;Colccion=8</a></p>
Acrílicos	Son un tipo de pinturas especiales, pigmentos solubles en agua basados en una emulsión de polímero acrílico de secado rápido, de gran resistencia, removible o se permite aplicar nuevamente sobre ella varias capas de pintura, se utiliza en la mayor parte de las superficies, excepto las superficies que se ha aplicado un recubrimiento de aceite.	 <p><b>Figura 30-1.</b> Acrílicos.  <b>Fuente:</b><a href="http://www.mirartegaleria.com/2014/04/dibujos-faciles-para-pintar-con.html">http://www.mirartegaleria.com/2014/04/dibujos-faciles-para-pintar-con.html</a></p>

**Realizado por:** TINGO, Alex; CHÁVEZ, Marco; 2016.

**Fuente:** (PALACIOS MANZANILLA, M, 2010, pp.46-50)

#### 1.4.1.2. Ilustración digital

**Tabla 6-1:** Tipos de Ilustración digital.

Tipo	Característica	Ejemplo
Ilustración vectorial	<p>Ilustración generada a partir de información vectorial o vectores, el cual el sistema en este caso del programa sea adobe Illustrator, Corel Draw o Inkscape interpreta los puntos, líneas y figuras geométricas de una imagen mediante coordenadas vectoriales para que en el momento de su unión forme dicha imagen. Los elementos que podemos encontrar son:</p> <ul style="list-style-type: none"> <li>a) Nodos.</li> <li>b) Vector.</li> <li>c) Curvas de Bézier.</li> </ul>	 <p><b>Figura 31-1.</b> Ilustración vectorial.  <b>Realizado por:</b> TINGO, Alex; CHÁVEZ, Marco; 2016.</p>

<p>Pintura digital</p>	<p>Técnica que surge gracias a la tecnología y que muchos artistas lo utilizan para la producción del arte de películas, televisión y videojuegos, dando una gran ventaja de simular la pintura tradicional, con sus característica propias que el autor desee, tales como aceites, acrílicos, pasteles, carboncillo, pluma e incluido medios de aerografía. Los programas más utilizados son Adobe Photoshop, Corel Painter, ArtRage, GIMP, Krita, MyBrushes y openCanvas.</p>	 <p><b>Figura 32-1.</b> Pintura digital. Realizado por: TINGO, Alex; CHÁVEZ, Marco; 2016.</p>
------------------------	---	---

**Realizado por:** TINGO, Alex; CHÁVEZ, Marco; 2016.



**Fuente:** (CHASILUISA TACO, C y MAIGUA ANCHATUÑA, P. 2012. p6)



#### 1.4.2. Estilos de Ilustración

Los estilos especialmente centrados en lo que es ilustración infantil no están determinadas o clasificadas, sin embargo nos centraremos en los estilos más conocidos por el público objetivo; teniendo en cuenta que está presente en nuestro medio.

**Tabla 7-1:** Estilos de ilustración infantil.

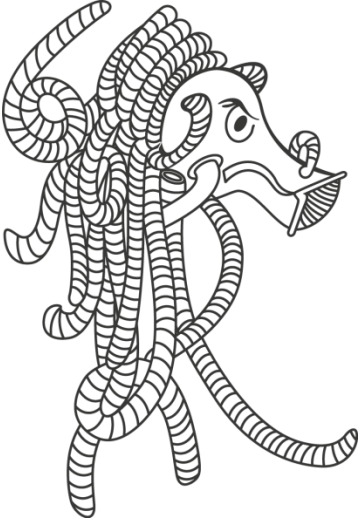
Estilo	Ejemplo
<p>Sin contornos</p>	 <p><b>Figura 33-1.</b> Ilustración sin contorno. Realizado por: CHÁVEZ, Marco; TINGO, Alex; 2016.</p>

<p>Con Contornos</p>	 <p><b>Figura 34-1.</b> Ilustración con contornos. Realizado por: CHÁVEZ, Marco; TINGO, Alex; 2016.</p>
<p>Papel recortado</p>	 <p><b>Figura 35-1.</b> Ilustración papel recortado. Realizado por: CHÁVEZ, Marco; TINGO, Alex; 2016.</p>
<p>Solo contornos</p>	 <p><b>Figura 36-1.</b> Ilustración solo contorno. Realizado por: TINGO, Alex; CHÁVEZ, Marco; 2016.</p>

<p>Mosaico</p>	 <p><b>Figura 37-1.</b> Ilustración estilo mosaico.  Fuente: <a href="http://skigzdoesart.deviantart.com/art/Low-Poly-A-Wolf-s-Night-466498321">http://skigzdoesart.deviantart.com/art/Low-Poly-A-Wolf-s-Night-466498321</a>.</p>
<p>Pintura Digital</p>	 <p><b>Figura 38-1.</b> Pintura digital.  Fuente: <a href="https://www.websmultimedia.com/ilustracion">https://www.websmultimedia.com/ilustracion</a>.</p>
<p>Pintura Mixta</p>	 <p><b>Figura 39-1.</b> Pintura mixta.  Fuente: <a href="http://tarantuladeafrica.blogspot.com/2014/04/cuentos-macabros-de-edgar-allan-poe-con.html">http://tarantuladeafrica.blogspot.com/2014/04/cuentos-macabros-de-edgar-allan-poe-con.html</a></p>

**Realizado por:** TINGO, Alex; CHÁVEZ, Marco; 2016.  
Fuente: (RODRÍGUEZ, 2015)

### **1.4.3. Proceso de la ilustración**

El proceso de ilustración debe seguir un orden jerárquico, para tener un arte final acorde a los requerimientos y sobre todo a quien está dirigido específicamente.

#### **1.4.3.1. Idea.**

La idea es un proceso mental propio que se obtiene frente a alguna situación, en el caso del diseño gráfico, es una proceso previo a la solución de un problema sea este de encargo o propio con el objetivo de satisfacer una necesidad.

#### **1.4.3.2. Información**

Es un primer proceso, teniendo en cuenta que desde aquí partirá con las ilustraciones, sabiendo que esta información ayudará a determinar los aspectos específicos como características de las ilustraciones generadas para el público objetivo, no solo en forma escrita en ocasiones es necesaria una documentación gráfica.

#### **1.4.3.3. Bocetos**

Por lo general los bocetos suelen ser dibujos rápidos, esquemático en blanco y negro, o en ocasiones realizados a color, no muy detallados o en muchos de los casos depende del artista para ser detallados, facilitando la comprensión y sobre todo lo que se desea comunicar al público objetivo esto permitirá conocer si la información recolectada es suficiente o incompleta.

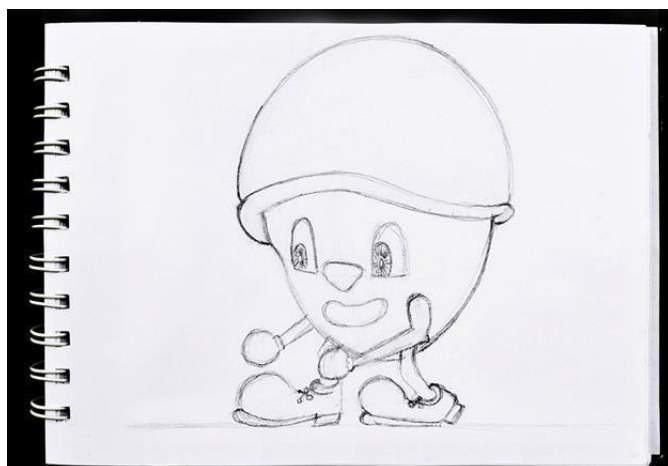

**Figura 40-1. Boceto.**

Realizado por: TINGO, Alex; CHÁVEZ, Marco; 2016.

#### 1.4.3.4. Escaneado

Gracias a la tecnología existente se pueden escanear de varias maneras, con el propio escáner o mediante una cámara fotográfica incluso con los mismos teléfonos móviles, siempre y cuando se cuente con una buena resolución en el cual se muestre todos los detalles anteriormente bocetados.



**Figura 41-1.** Escaneado.  
**Realizado por:** TINGO, Alex; CHÁVEZ, Marco; 2016.

#### 1.4.3.5. Digitalizado

Dado por el autor, mediante técnicas vectoriales, pintura digital o una combinación de estas, dependiendo del realismo y vida que se les quiere dar a cada uno de los diseños, determinadas por la facilidad y dominio que tenga de un determinado software, en donde se evidencia el profesionalismo en este campo.



**Figura 42-1.** Digitalizado.  
**Realizado por:** TINGO, Alex; CHÁVEZ, Marco; 2016.

### **1.5. Ilustración infantil**

La ilustración infantil en su característica principal es la utilización de su mayor porcentaje de la diagramación la misma ilustración para contar sus historias, comunicando de una forma fácil y sencilla, desempeñado un papel fundamental en el desarrollo intelectual de los niños, el amor por la lectura, la creatividad, imaginación y en muchos de los casos su propia personalidad.

Para que un niño comprenda e interprete una idea mediante su vista menciona (ARTIUM, 2010) que existen tres fases:

- Reconocimiento: Reconocer y distinguir una figura o imagen de otra con un respectivo nombre permitiendo fijar en su mente una composición del mundo que le rodea, así también desarrollando su inteligencia.
- Identificación. La experiencia del niño permite asociar directamente con la imagen que observa.
- Imaginación: Cuando mira una determinada imagen incorpora y expresa una nueva situación.

### **1.6. Pedagogía**

El sistema de Educación Básica en el Ecuador comprende que a partir de los 6 años de edad, sin embargo los niños en la actualidad antes de dicha edad desarrollan una gran capacidad de comprensión dado por un factor principal como es la tecnología, a medida que avanza dicha educación se torna una aventura mediante nuevos descubrimientos de cada etapa de aprendizaje y desarrollo hasta convertirse en una persona autosuficiente, los niños que oscilan entre los 7 y 8 años tienen mayor prioridad de su amistad con sus iguales y el descubrimiento del entorno, en estas etapas su concentración así como también sus pensamientos están mucho más desarrollados que en las edades anteriores, solucionando problemas por sí solos sin la ayuda de una persona adulta y sobretodo llegan a ser más creativos menciona la maestra y psicopedagoga (ROLDÁN, 2017) , además hace énfasis en ciertas características de aprendizaje en las cuales se enfoca este proyecto, como son:

- Las artes creativas son protagonistas a esta edad: el arte, la música, la danza o el teatro son actividades que les gusta gracias a las experiencias personales que se crean entorno a estas actividades.
- Mejoran la lectura (velocidad, precisión y expresión), en la escritura (independencia), disfrutan de todo lo que tiene que ver con las palabras, la interacción del lenguaje, la alfabetización y el aprendizaje.



- Les gusta tener amigos pero también disfrutan del juego independiente.
- Despertar el interés en los niños acerca de las costumbres y tradiciones del cantón mediante la manipulación de los mecanismos pop -up.
- Fomentar la participación y socialización de los niños con la guía de los docentes mediante las formas, colores, tipografías presentadas en los libros.
- Reforzar los valores con la unión familiar entre padres e hijos cuando manipulen dichos libros.
- Reforzar el aprendizaje mediante la repetición de la lectura de los libros pop up.
- Mediante la acción de jugar con los libros, el niño aprende.

## CAPÍTULO II

### 2. MARCO METODOLÓGICO

#### 2.1. Metodología de la Investigación

##### 2.1.1 *Tipo de investigación.*

Para el presente proyecto se utilizó una investigación de campo, sabiendo que los habitantes del Cantón Guano son los precursores y autores de la información, en donde se descubre cómo es su pensamiento, su realidad, solicitando confiadamente los datos necesarios para tener una mayor precisión. Uno de los factores que hay que tomar en cuenta son las variables existentes y sobretodo la manipulación de las mismas, en el caso de las costumbres y tradiciones practicadas en un determinado lugar no se pueden alterar, mucho menos manipular, centrándose en una investigación no experimental, ya que no permite la manipulación de variables sino únicamente la recolección de datos.”

El enfoque de la investigación es cualitativo, permitiendo recoger datos sin medición numérica, es decir información descriptiva de las cualidades acerca de las costumbres y tradiciones del cantón Guano, basándose en el objetivo 5 del “Plan Nacional del Buen Vivir” “Construir espacios de encuentro común y fortalecer la identidad nacional, las identidades diversas, la plurinacionalidad y la interculturalidad”.

##### 2.1.2 *Métodos de Investigación.*

###### 2.1.2.1 *Método Analítico-Sintético.*

Determina a la investigación como un conjunto de las costumbres y tradiciones que posee este cantón. En donde se observa y enfoca en cada uno de los elementos que conforman dichas costumbres y tradiciones para posteriormente realizar una revisión ordenada y analizarlos por separado, de lo simple a lo complejo.

### 2.1.2.2 *Método de Análisis Histórico-Hipotético.*

La información acerca de las costumbres y tradiciones del Cantón Guano hasta el punto de optar por otras e incluso reemplazarlas, fue proporcionada por las personas propias del cantón Guano, la misma que no tenía un orden cronológico ya que nuestras fuentes de información no daban los datos ordenadamente, así que se aplicó este método para darle un orden a la información recogida.

### 2.1.3 *Alcance de la investigación.*

La identidad de un pueblo es importante en su cultura; por ende el rescate de la misma se torna imprescindible en la actualidad, las características, fenómenos o suceso innato de dicho lugar, en esta ocasión se centró en las costumbres y tradiciones del cantón Guano.

## 2.2 **Población y Muestra.**

### 2.2.1 *Definición de la población.*

El proyecto está dirigido a los niños de 7 y 8 años de edad en donde se pretende transmitir las costumbres y tradiciones del Cantón Guano de una manera entretenida mediante libros Pop Up, contando con once parroquias (2 urbanas y 9 rurales), con un total de 30 Unidades Educativas.

### 2.2.2 *Tamaño de la muestra*

Se utilizó un muestreo no probabilístico denominado muestreo por conveniencia dada su accesibilidad y proximidad para la obtención de los datos. Seleccionando tres escuelas, que cuentan con el número más alto de estudiantes del cantón Guano, con un número total de 270 estudiantes como se detalla en la siguiente tabla:

**Tabla 1-2:** Tamaño de la muestra.

<b>Unidad Educativa</b>	<b>Niño/as 7 años</b>	<b>Niño/as 8 años</b>
Unidad Educativa San Andrés	54	56
Unidad Educativa Alfredo P. Guerrero	53	60
Unidad Educativa San Gerardo.	27	20

**Realizado por:** TINGO, Alex; CHÁVEZ, Marco; 2016.

**Fuente:** U.E “San Andrés”, U.E “Alfredo P. Guerrero” y U.E “San Gerardo”

Para la obtención de información acerca de las costumbres y tradiciones del cantón se seleccionó a las personas propias y representativas de cada parroquia, siendo las indicadas y sobretodo conocedoras de su cultura, para ser difundida a las diferentes generaciones.

## **2.3 Técnicas de recolección de datos.**

Para la recolección de información para el desarrollo del proyecto, tanto en la recopilación y documentación de las costumbres y tradiciones del cantón Guano, se hizo uso de las siguientes técnicas de investigación:

### **2.3.1 Instrumentos de recolección de datos.**

#### *2.3.1.1 Observación directa.*

Viajamos al cantón Guano para observar directamente sus creencias, tradiciones y costumbres de las personas de este cantón, de la misma manera se presenció el comportamiento de los niños ante la encuesta realizada, para registrar dicha información para su posterior análisis.

#### *2.3.1.2 Entrevistas.*

La entrevista nos permitió diálogos con las personas propias del cantón en donde se obtuvo datos de interés, teniendo cuenta que son portadores de sus costumbres y tradiciones con el propósito de obtener una información verídica, efectiva y sustentable, la ventaja esencial de la entrevista reside en que son los mismos actores quienes proporcionan dicha información.

#### *2.3.1.3 Encuestas.*

Aplicada a la muestra del público objetivo el cual permite conocer sus gustos en cuanto a colores, tipografía, los tipos de ilustraciones y sobre todo si están o no dispuestos a aprender con libros Pop-Up e identificarse con sus costumbres y tradiciones del cantón a donde pertenecen.

## **2.4 Diseño de instrumentos de recolección de datos.**

### **2.4.1. Entrevista**

#### **ESCUELA SUPERIOR POLITÉCNICA DE CHIMBORAZO**

#### **Facultad de Informática y Electrónica**

#### **Escuela de Diseño Gráfico**

##### **Introducción:**

Muy buenas tardes, somos estudiantes de la Escuela Superior Politécnica de Chimborazo y nos encontramos realizando un proyecto de titulación sobre las costumbres y tradiciones del cantón Guano, propuesta de una serie de libros Pop\_Up para los niños del Cantón, por lo que hemos visto importante realizar una entrevista a las personas más representativas del lugar, siendo usted una de ellas, pues su aporte de información es esencial para el desarrollo de nuestra investigación.

##### **Objetivo:**

Las entrevistas serán realizadas a los adultos mayores originarios de cada uno de las parroquias que componen el cantón, se las ejecutará de forma verbal, y la respuesta será realizada del mismo modo, ya que se pretende hacer de esta actividad un conversatorio para hacer más amena la recolección de los datos, la misma que deberá ser grabada o filmada para su respectivo registro.

##### **LEA CLARAMENTE LAS SIGUIENTES PREGUNTAS Y EN TONO AMIGABLE.**

1. ¿Cuál es su nombre?
2. ¿Cuántos años tiene?
3. ¿Cuántos años lleva viviendo en la parroquia?
4. ¿Cómo era su familia cuando usted era niña o niño?
5. ¿Cómo era su parroquia cuando usted era niña o niño?
6. ¿Cómo era la educación que le inculcaron sus padres?

Para esta pregunta se deberá dar una breve introducción de lo que es una Costumbre y lo que es una tradición según autores.

7. ¿Sus padres le enseñaron a realizar alguna actividad repetitiva todos los días y de la misma forma?
8. ¿Qué tradiciones le heredaron sus padres?
9. ¿Sus padres le contaron alguna vez sobre leyendas de su parroquia?
10. ¿Había alguna comida o plato en especial que su familia consumía frecuentemente?
11. ¿Por qué consumía ese plato?
12. ¿Cómo era la vida religiosa en su familia?
13. ¿Qué festividades se realizaban en honor a esta vida religiosa?
14. ¿Qué actividades formaban parte de esas festividades? (matar algún animal, hacer una fiesta, realizar una misa, etc...)
15. Cuéntenos ¿cómo era la vida social de su parroquia?, (matrimonios, reuniones, visitas, etc...)
16. ¿Qué actividades que usted realizaba por enseñanzas de sus padres, han dejado de hacer los jóvenes que viven actualmente en la parroquia?
17. ¿Por qué cree usted que han dejado de realizar esas actividades?

Las preguntas aquí planteadas son una guía para la obtención de la información deseada, el entrevistador podrá modificarlas, disminuirlas o aumentarlas, según la situación que se presente, siempre procurando que parezca una conversación más que un interrogatorio.

2.4.2. Encuesta





ESCUELA SUPERIOR POLITÉCNICA DE CHIMBORAZO  
FACULTAD DE INFORMÁTICA Y ELECTRÓNICA  
ESCUELA DE DISEÑO GRÁFICO

*Encuesta para niños del Cantón Guano (Edad: .....)*

**Objetivo:** Conocer los gustos sobre ilustraciones (dibujos), colores, tipografías, de los niños del Cantón Guano para la realización de una serie de libros Pop\_Up de sus costumbres y tradiciones.

**Instrucciones:** Lee detenidamente cada pregunta y encierra en un círculo “○” la respuesta que crea conveniente según tu criterio (**SOLO UNA RESPUESTA**).

1. ¿Qué conjunto de colores te llama más la atención?

Opción	Colores	Denominación
a.		Cálidos
b.		Fríos
c.		Brillantes
d.		Oscuros
e.		Pasteles

2. ¿Qué tipo de dibujos te gustan más?

Ilustraciones		
		
a.	b.	c.

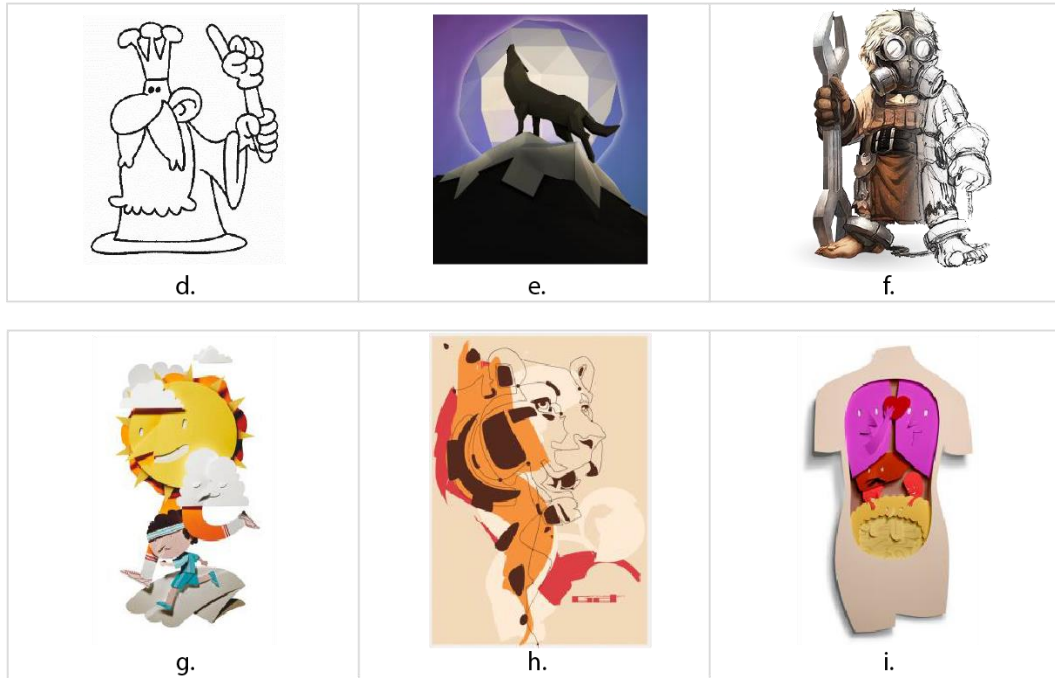

**3. ¿Con cuál letra puedes leer con facilidad?**

<b>Tipografías</b>	
<b>a.</b>	Cuentan que, en la ciudad de Guano, la Imagen de la Virgen del Carmen se halla en la iglesia de la matriz.
<b>b.</b>	Cuentan que, en la ciudad de Guano, la Imagen de la Virgen del Carmen se halla en la iglesia de la matriz.
<b>c.</b>	Cuentan que, en la ciudad de Guano, la Imagen de la Virgen del Carmen se halla en la iglesia de la matriz.
<b>d.</b>	Cuentan que, en la ciudad de Guano, la Imagen de la Virgen del Carmen se halla en la iglesia de la matriz.
<b>e.</b>	Cuentan que, en la ciudad de Guano, la Imagen de la Virgen del Carmen se halla en la iglesia de la matriz.

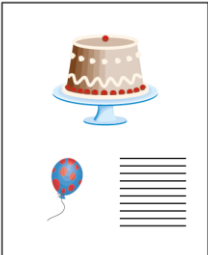
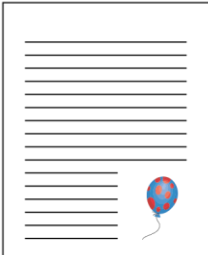

**4. ¿Cómo te gustan los libros?**

MÁS IMÁGENES Y MENOS TEXTO	MÁS TEXTOS QUE IMÁGENES
	
a.	b.

**5. Te gustaría aprender con un libro como se muestra en la imagen.**



Si

No

***¡Terminaste, muchas gracias!***

## CAPÍTULO III

### 3. MARCO DE RESULTADOS

#### 3.1. Tabulación

##### 3.1.1. Encuestas

Estos son los resultados de las encuestas realizadas a los niños de 7 y 8 años, de la Unidad Educativa "San Andrés", Unidad Educativa Dr. "Alfredo P. Guerrero" y la Unidad Educativa "San Gerardo" pertenecientes al Cantón Guano, en donde se conoce sus gustos en cuanto a ilustraciones, colores y tipografías.

**Tabla 1-3:** Total de alumnos por edades.

EDAD (años)	ALUMNOS
6	2
7	151
8	110
9	6
10	1
<b>Total</b>	<b>270</b>

**Realizado por:** TINGO, Alex; CHÁVEZ, Marco; 2017.  
**Fuente:** U.E "San Andrés", U.E "Alfredo P. Guerrero" y U.E "San Gerardo".

#### Resultados de preguntas

##### 1. ¿Qué conjunto de colores te llama más la atención?

**Tabla 2-3:** Selección de gama de colores.

Opción	7 años	8 años	Niños encuestados	%
Cálidos	17	13	30	11
Fríos	8	16	24	9
Brillantes	35	58	93	35
Oscuros	7	13	20	7
Pasteles	67	36	103	38
	<b>134</b>	<b>136</b>	<b>270</b>	<b>100</b>

**Realizado por:** TINGO, Alex; CHÁVEZ, Marco; 2017.  
**Fuente:** U.E "San Andrés", U.E "Alfredo P. Guerrero" y U.E "San Gerardo".

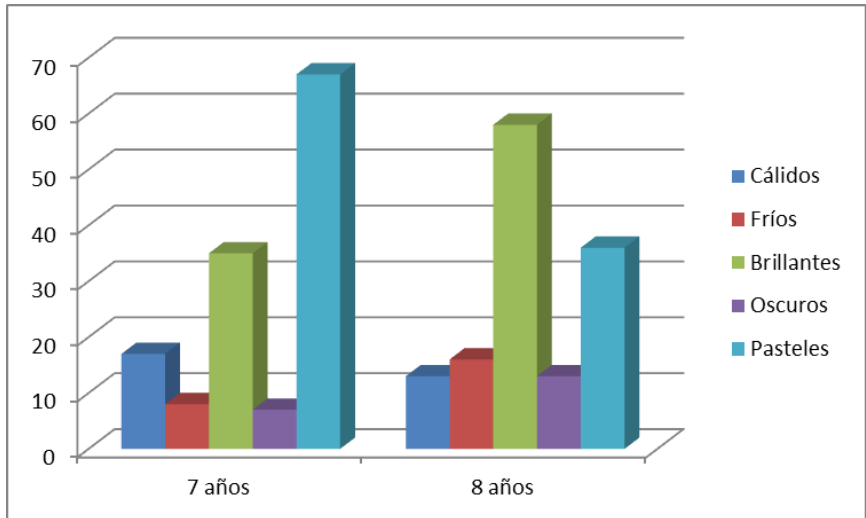

**Gráfico 1-3.** Selección de gama de colores por edades.  
 Realizado por: TINGO, Alex; CHÁVEZ, Marco; 2017.

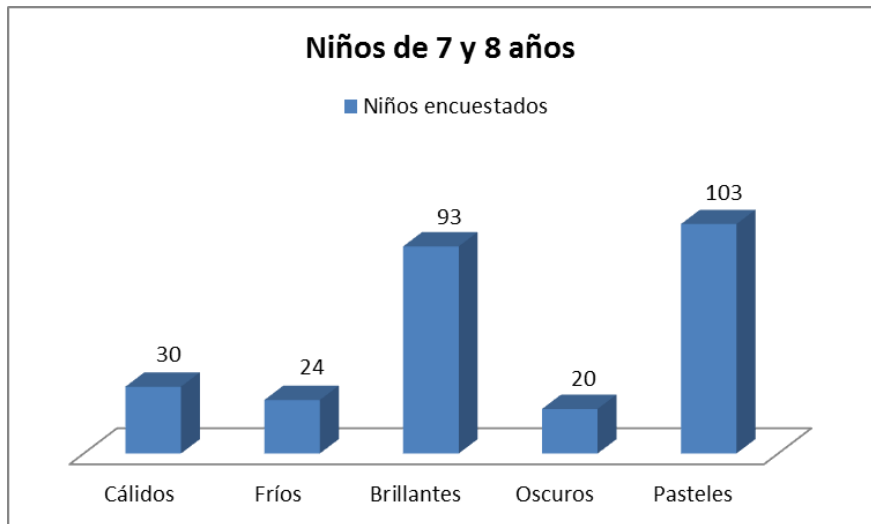

**Gráfico 2-3.** Total de encuestados (gama de colores).  
 Realizado por: TINGO, Alex; CHÁVEZ, Marco; 2017.

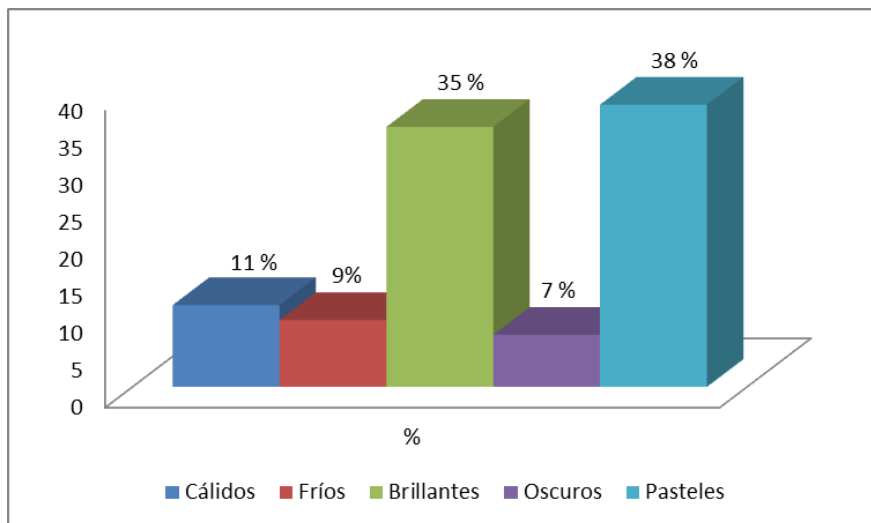

**Gráfico 3-3.** Representación % (gama de colores).  
 Realizado por: TINGO, Alex; CHÁVEZ, Marco; 2017.

**Análisis:** Los niños tienen un mayor interés en los colores pasteles como mencionaba el autor (PEÑA, 2010) siendo muy recomendable a la concentración y el desarrollo intelectual, sin duda alguna cuando en niño adquiere una edad avanzada opta por otra gama de colores, como es la paleta de colores brillantes, sin embargo para este proyecto se ha tomado en cuenta dos edades en específico es decir los niños de 7 y 8 años, para lo cual se tiene una representación global en cuanto a gama cromática, con un 38% en favor de los colores pasteles, siendo el porcentaje más alto.

## 2. ¿Qué tipo de dibujos te gustan más?

**Tabla 3-3:** Selección del estilo de ilustración infantil.

Opción	7 años	8 años	Niños encuestados	%
a	17	12	29	11
b	14	16	30	11
c	22	15	37	14
d	6	7	13	5
e	37	49	86	32
f	8	6	14	5
g	9	5	14	5
h	14	24	38	14
i	7	2	9	3
	<b>134</b>	<b>136</b>	<b>270</b>	<b>100</b>

**Realizado por:** TINGO, Alex; CHÁVEZ, Marco; 2017.

**Fuente:** U.E “San Andrés”, U.E “Alfredo P. Guerrero” y U.E “San Gerardo”.

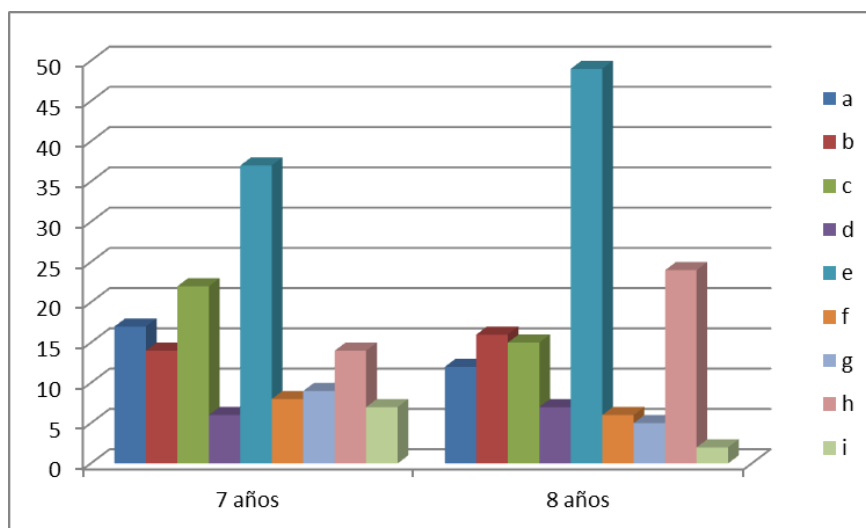

**Gráfico 4-3.** Selección de ilustraciones por edades.

**Realizado por:** TINGO, Alex; CHÁVEZ, Marco; 2017.

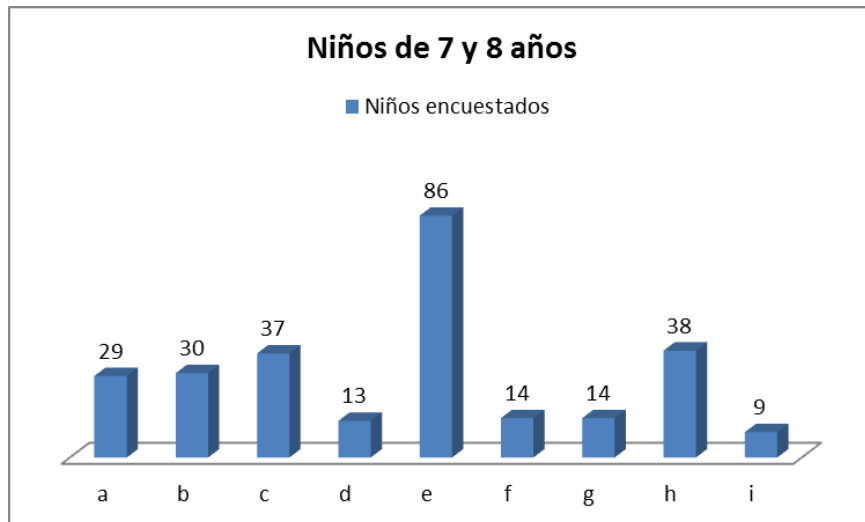

**Gráfico 5-3.** Total de encuestados (Ilustraciones).

Realizado por: TINGO, Alex; CHÁVEZ, Marco; 2017.

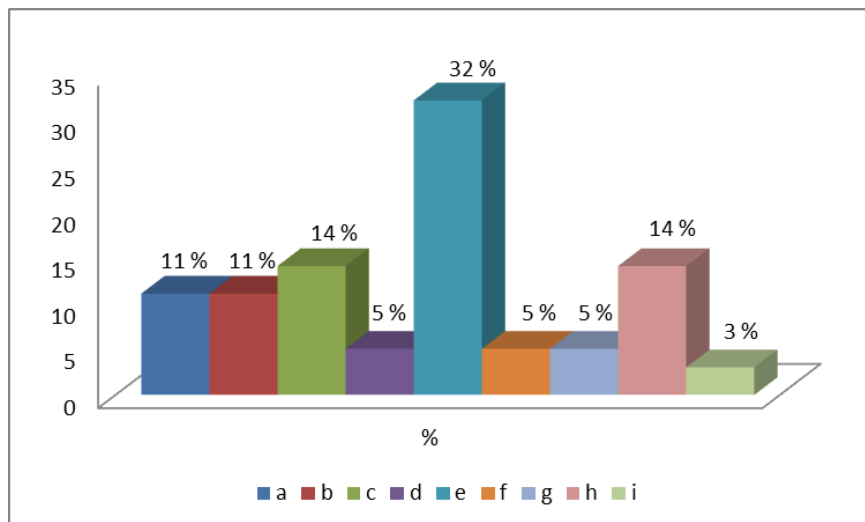

**Gráfico 6-3.** Representación % (Ilustraciones).

Realizado por: TINGO, Alex; CHÁVEZ, Marco; 2017.

**Análisis:** Las ilustraciones simples y geometrizadas son del agrado e interés para los niños frente a ilustraciones tales como ilustraciones sin contorno, con contorno, papel recortado, solo contornos, pintura digital y pintura mixta, mientras más edad tienen mayor es la tendencia hacia este estilo, cumpliendo con las tres fases de la ilustración infantil, el reconocimiento, la identificación e imaginación como menciona el autor (ARTIUM, 2010).

3. ¿Con cuál letra puedes leer con facilidad?

**Tabla 4-3:** Selección de tipografía.

Opción	7 años	8 años	%
a	36	34	25
b	44	43	32
c	18	16	12
d	16	26	19
e	20	17	12
	<b>134</b>	<b>136</b>	<b>100</b>

**Realizado por:** TINGO, Alex; CHÁVEZ, Marco; 2017.

**Fuente:** U.E “San Andrés”, U.E “Alfredo P. Guerrero” y U.E “San Gerardo”.

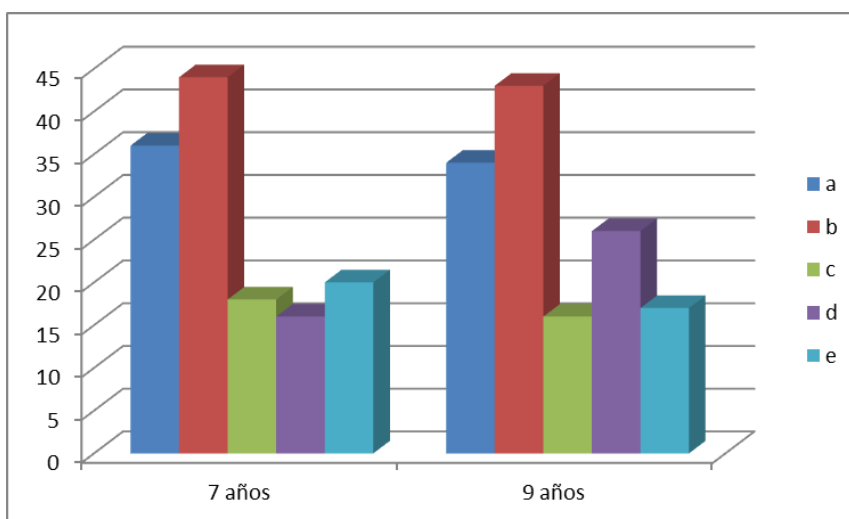

**Gráfico 7-3.** Selección de tipografías por edades.

**Realizado por:** TINGO, Alex; CHÁVEZ, Marco; 2017.

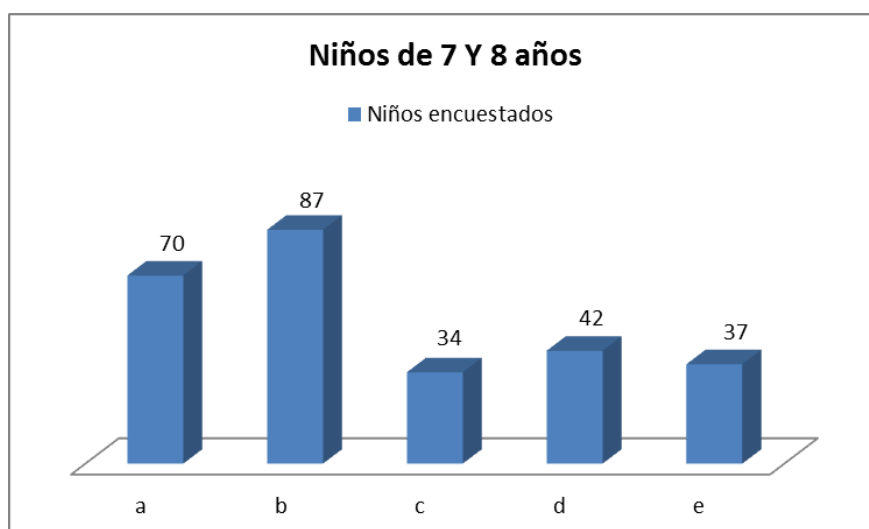

**Gráfico 8-3.** Total de encuestados (Tipografía).

**Realizado por:** TINGO, Alex; CHÁVEZ, Marco; 2017.

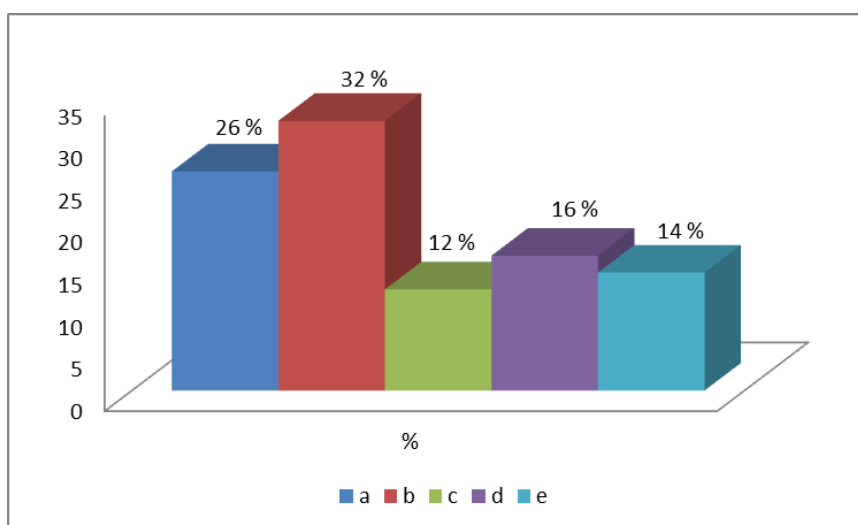

**Gráfico 9-3.** Representación % (Tipografía).

Realizado por: TINGO, Alex; CHÁVEZ, Marco; 2017.

**Análisis:** Sin duda el apoyo fundamental de las imágenes son los textos, que ayudan a la comprensión de los mismos, tanto del texto hacia las imágenes y viceversa. Con un total de 87 de 270 niños encuestados, representando el 32% seleccionan una tipografía limpia sin ningún tipo de remate, fácil legibilidad, suficiente espaciado, interlineado e interletrado cómo es la tipografía Ruluko Regular, frente a tipografías con adornos, manuscritas, de época que dificulta la legibilidad y comprensión de la misma.

#### 4. ¿Cómo te gustan los libros?

**Tabla 5-3:** Selección de maquetación.

Opción	7 años	8 años	Niños encuestados	%
Más imágenes	123	97	220	81
Más texto	11	39	50	19
	<b>134</b>	<b>136</b>	<b>270</b>	<b>100</b>

**Realizado por:** TINGO, Alex; CHÁVEZ, Marco; 2017.

**Fuente:** U.E “San Andrés”, U.E “Alfredo P. Guerrero” y U.E “San Gerardo”.

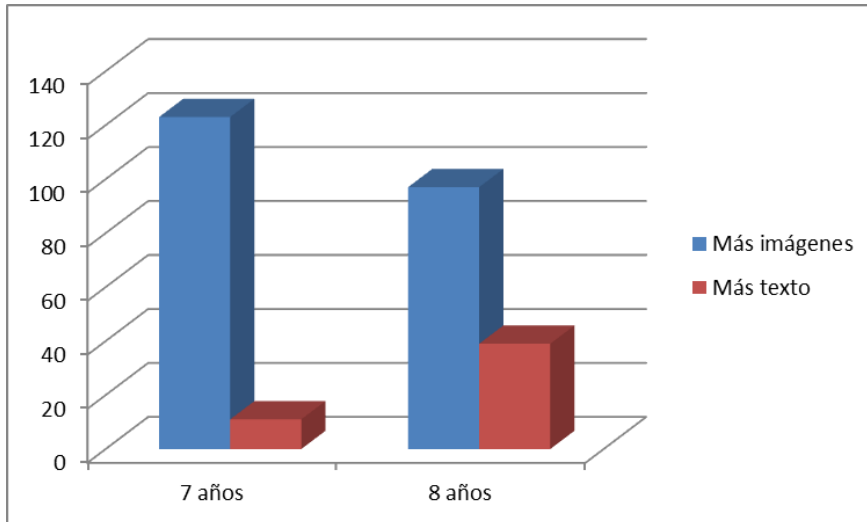

**Gráfico 10-3.** Selección de maquetación por edades.  
**Realizado por:** TINGO, Alex; CHÁVEZ, Marco; 2017.

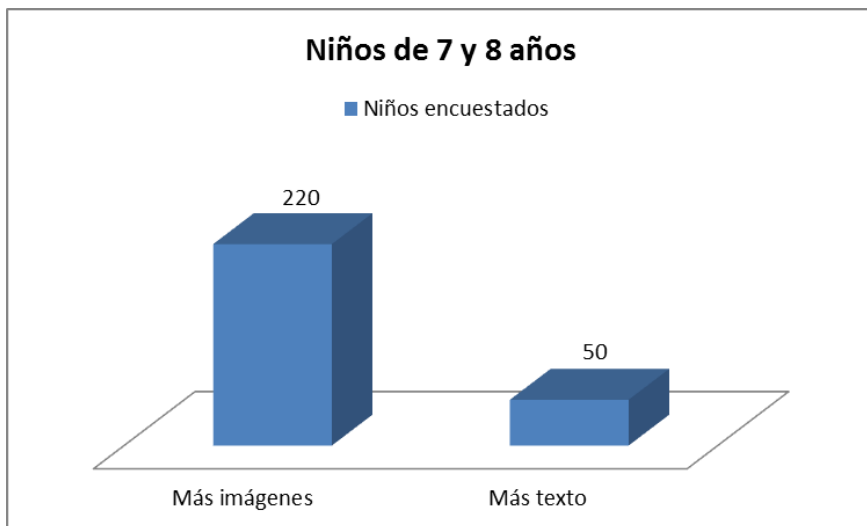

**Gráfico 11-3.** Total de encuestados (maquetación).  
**Realizado por:** TINGO, Alex; CHÁVEZ, Marco; 2017.

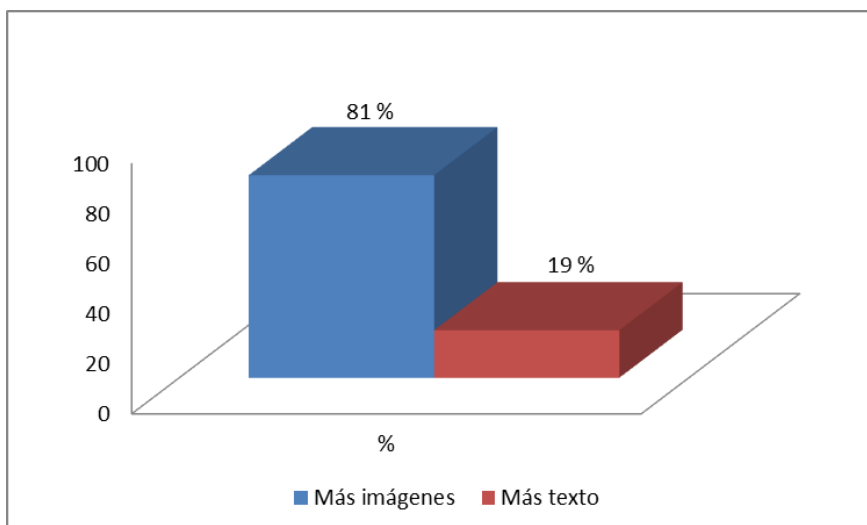

**Gráfico 12-3.** Representación % (maquetación).  
**Realizado por:** TINGO, Alex; CHÁVEZ, Marco; 2017.



**Análisis:** Uno de los factores más relevantes en el aprendizaje de los niños que mayor influencia ha tenido son las ilustraciones y la aceptación por su parte como un medio de aprendizaje es notorio, de los 270 niños encuestados 220 niños que representan el 81% concuerdan que les gusta aprender con más imágenes que texto. Lo que hace que este proyecto tenga una aceptación en la realización de la misma.

5. Te gustaría aprender con un libro como se muestra en la imagen.

**Tabla 6-3:** Tipo de aprendizaje (Pop-Up).

Opción	7 años	8 años	Niños encuestados	%
Si	133	132	265	98
No	1	4	5	2
	<b>134</b>	<b>136</b>	<b>270</b>	<b>100</b>

**Realizado por:** TINGO, Alex; CHÁVEZ, Marco; 2017.

**Fuente:** U.E “San Andrés”, U.E “Alfredo P. Guerrero” y U.E “San Gerardo”.

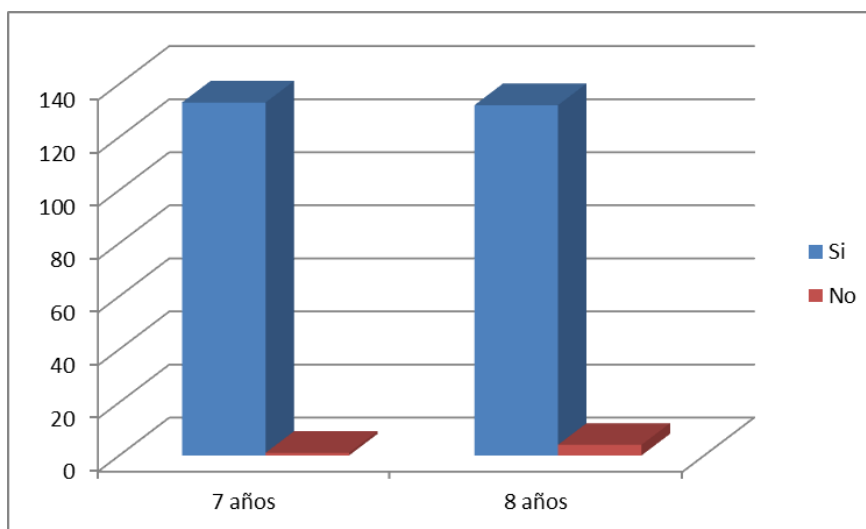

**Gráfico 13-3.** Selección del tipo de aprendizaje por edades.

**Realizado por:** TINGO, Alex; CHÁVEZ, Marco; 2017.

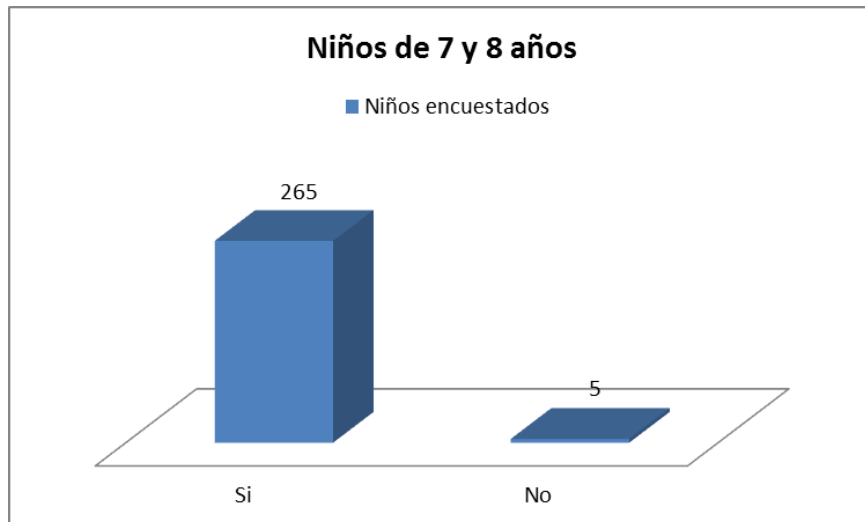

**Gráfico 14-3.** Total de encuestados (Tipo de aprendizaje).  
**Realizado por:** TINGO, Alex; CHÁVEZ, Marco; 2017.

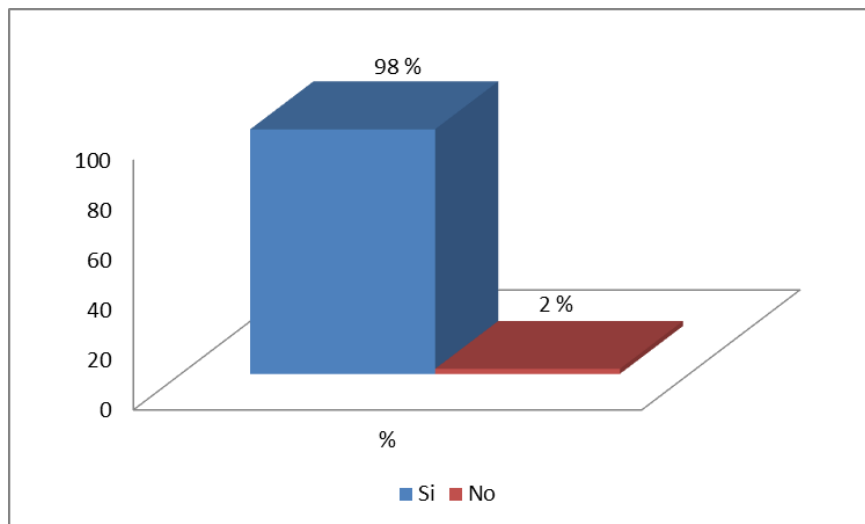

**Gráfico 15-3.** Representación % (Tipo de aprendizaje).  
**Realizado por:** TINGO, Alex; CHÁVEZ, Marco; 2017.

**Análisis:** El método de enseñanza por parte de los profesores es un verdadero reto para un mejor aprendizaje y comprensión de sus estudiantes, sin embargo en la vida cotidiana es pregnante las cosas que no se ven comúnmente, con la propuesta de libros Pop-Up se pretende transmitir de una manera entretenida las costumbres y tradiciones que posee el cantón Guano, con una aceptación del 98% desean aprender con este tipo de libros tridimensionales.

### 3.1.2. Entrevistas

**Tabla 7-3:** Datos generales de los entrevistados.

<b>Características</b>
Se tuvo un rango comprendida entre los 46 años a 72 años de edad.
Con un total de tres mujeres y tres hombres que son personas que han vivido siempre en su lugar de residencia.
Pertencientes a las parroquias de El Rosario, La Matriz, Valparaíso, San Andrés, San Isidro de Patulú y San Gerardo de Pacquicaguan.

**Realizado por:** TINGO, Alex; CHÁVEZ, Marco; 2017.

**Fuente:** Entrevistas de las personas de Guano.

El Cantón Guano sin duda encierra mucha riqueza en su propia gente, la misma que día tras día va construyendo su parte en la historia, siempre tomando en cuenta que cada generación va modificando el entorno en el que se desarrolla.

Tomando esto en cuenta, viajamos en el tiempo para conocer cómo fueron las personas del cantón, como vivían, qué pensaban, qué comían, y que era lo más importante para ellos.

Recorriendo las parroquias se encontraron personas muy amables, que no dudaban en regalar un poco de su tiempo, para tener una grata conversación. Algo que llamó la atención es que tan solo con 5 minutos de conversación la mayoría de personas demostraron que lo más importante para ellos era el núcleo familiar.

Es ahí en donde todas las costumbres, tradiciones, valores, actitudes y más se transmiten a las nuevas generaciones.

En la época cuando eran niños los entrevistados, innegablemente se desarrollaron en un ambiente de respeto, a sus padres, abuelos y vecinos en donde consideraban a esta virtud una de las más importantes, los niños consideraban a los mayores como personas honorables, con sabiduría, y que sin duda merecían todo su decoro; esto se evidenciaba desde el amanecer de los días, los niños y niñas debían saludar a sus padres desde que abrían los ojos al despertar, pedían su bendición, hincados, de rodillas e incluso se besaba las manos del papá y la mamá.

Era tan importante el acto de saludar que no solo se lo practicaba en el interior de los hogares, esto debía practicarse obligatoriamente y sin refutar, a todas las personas que caminan en las calles.

Pero el saludo no se trataba de un simple “Buenos días, tardes o noches”, se debía pronunciar una frase que encerraba un significado muy profundo: “BUENOS DÍAS DE DIOS VECINA O VECINO”, ya que al decir esto no se estaba saludando al ente existente y físico de la persona humana, sino que al decir esto se saludaba al creador, a Dios, y si un niño no saludaba al vecino, él mismo era obligado a regresar las cuerdas necesarias para saludar, claro después de recibir un castigo por parte de sus padres.

La hora de cada comida en las familias era un espacio muy importante, en donde nadie tocaba los alimentos hasta después de que el papá o la mamá den gracias a Dios, de la misma manera al terminar la comida se agradecía nuevamente.

Dentro de las familias, para la crianza de los hijos se guiaban por la vida católica, los papás y mamás siempre inculcaban los valores que su fé profesaba, y los niños tenían que escuchar a sus padres e incluso participar del rezo del rosario a las seis de la mañana, o a veces acompañar a la primera misa que había en el día, la misa que se celebraba a las cuatro de la mañana.

Las actividades rutinarias de las familias comprendían generalmente el heredar y aprender el oficio de sus padres, había familias quienes se dedicaban a trabajar con la totora, para hacer estereras, o quienes se dedicaban a hilar, para vender los sacos o costales, o personas que confeccionaban las chompas de cuero, zapatos, alfombras incluso el arte de picar la piedra.

Los padres siempre inculcaban el deseo de trabajo a sus hijos, ya que para ellos era mejor sembrar, cultivar y cosechar los alimentos en sus propios huertos antes que ir a comprarlos en los mercados, esto le daba un valor especial hacia sus cosas, igualmente se sentían orgullosos al heredar a sus hijos el oficio que les daba de comer todos los días.

Las familias no eran lo que hoy vemos, la amistad, la solidaridad y el respeto primaban, tanta confianza había entre vecinos, que no se dudaba un segundo en ir a la casa donde estaban cocinando y pedir un carbón de fuego para encender su propia cocina de leña, para esto las personas salían de sus hogares y miraban el cielo en busca de señales de humo y se guiaban del mismo para saber en qué casa podían ir a pedir dicho fuego.

Esta solidaridad y amistad de los integrantes de las parroquias hizo que casi todos se conozcan, sin correr el peligro de encontrarse con alguien extraño en las noches de oscuridad ya que en épocas antiguas aún no se instalaban redes de luz eléctrica.

Tanto se conocían que la forma para reconocer a las personas era por la forma del bulto de su sombra, o por el sonido del silbido, cada familia debía tener un silbido para que las demás personas las reconozcan cuando se acercaban en las noches.

La educación en escuelas era prácticamente para las personas que tenían dinero y podían enviar a sus hijos, los demás niños se encargaban del oficio de sus padres. Los niños que accedían a la educación no solo iban a la escuela o trabajaban, sino que realizaban actividades para su entretenimiento, muy diferente a las de ahora, no había pantallas, ni celulares, corrían en los potreros con los pies descalzos, trepaban árboles de capulí, y salían a las calles a jugar con sus amigos, que contaban con un permiso de una cierta hora caso contrario les reprendían o castigaban por desobedecer.

Se puede encontrar con leyendas propias de cada parroquia, la más común entre ellas es la leyenda del duende como el mayor asustador para los niños que se portaban mal, un hombre pequeño, con un sombrero exuberante. En ocasiones perseguía a las personas que obraban mal. Encontrarse con este ser significaba el cambio de vida para las personas, quienes al vivir una experiencia anormal, no volvían a realizar dicha acción o como dicen ellos quedaron “curados”.

La gastronomía del cantón es muy popular y conocida no solo a nivel provincial sino también nacional e incluso internacional, platos como la fritada de chanco acompañada de los llapingachos y la infaltable chicha huevona, la chicha de jora y por supuesto las cholitas de Guano, sus empanadas; en el ámbito familiar, en festividades sociales y religiosas se servían caldo de gallina y las papas con cuy.

Las ocasiones de festividades se daban gracias a la creencia y devoción de las imágenes existentes en cada parroquia en especial de la Navidad, El carnaval, Semana Santa (Corpus Cristi), en la misma conmemoración de las parroquias con sus respectivos sacerdotes se servían caldo de gallina, las papas con el hornado.

Estas festividades se realizaban con banda de pueblo, capitanías, grupos de danzas, las corridas de toros, en la noche las famosas orquestas entre otros juegos populares. Antes ser sacerdote era un privilegio, algo que te daba estatus social, incluso la gente pedía ser sacerdote, teniendo que esperar de uno a tres años. En algunas parroquias tenían actividades como los desfiles, las elecciones de reinas, que en tiempos pasados consistía en designar a una persona voluntariamente, pero esta tradición fue cambiando hasta convertirla en un tipo de competencia entre señoritas de las parroquias.

En tanto la vida social era más unida, solidaria y respetuosa, cosa particular que hasta la actualidad se conoce en algunos lugares.

Ante un matrimonio el novio con sus progenitores pedían a los padres de la novia su mano, en ocasiones se acostumbra a llevar cosas comestibles preparadas y los tragos en honor a la novia,

en otros lugares solo los tragos para festejar después de largas conversaciones entre los padres de los novios para finalmente fijar la fecha de matrimonio.

Las actividades que se han dejado de realizar son principalmente el respeto que se tenía antes, el cual enseñaban los padres de una forma estricta. Hoy por razones de consentimiento y libertinaje por parte de los mismos padres, los avances tecnológicos que día a día cambian, hace que los niños de las nuevas generaciones no consideren el respeto como algo primordial.

Las fiestas del cantón ya no son tan grandes, se tenía mayor devoción hacia la parte católica de las conmemoraciones que a la parte social de cada fiesta de parroquia.

## **CONCLUSIONES**

Se puede concluir que:

- Las parroquias de Guano poseen una gran cultura, en su gastronomía se cuenta con platos como es la tradicional fritada acompañada de la chicha huevona, la chicha de jora, las papas con cuy y por supuesto las reconocidas cholitas de Guano, así como también los artículos de cuero y sus alfombras que en gran parte representa la economía del Cantón, que no solo se distribuye a nivel provincial sino nacional e incluso a nivel internacional.
- La gente no ha perdido la alegría de celebrar las fiestas religiosas tales como las referentes a la Virgen del Carmen, la Virgen de la Inmaculada, San Andrés, San Gerardo. Factores principalmente como la economía hace que estas fiestas estén en declive día a día y debe ser rescatada siendo el pilar fundamental de su identidad, pero lo que se ha heredado aún sigue vivo.
- La vida cultural, cada vez va perdiendo importancia, debido a la crisis del país, a las nuevas tecnologías para crear productos, y a la inmigración, donde personas extranjeras traen sus costumbres y las instauran, hasta el punto de reemplazar la esencia misma de Guano.
- Los niños de las parroquias, están envueltos en un ambiente en donde las costumbres y tradiciones propias no son lo más importante, se comete el error de dejar a los niños al cuidado de personas ajenas, o peor de dispositivos electrónicos.
- Casi todos los niños indicaron que les gustaría saber de la vida de sus antepasados, y de sus raíces.

### 3.2. Metodología de Diseño propuesto por Bruce Archer

#### 3.2.1. Fase Analítica

##### 3.2.1.1. Recolección de datos

**Tabla 8-3:** Recolección de datos.

<b>Características</b>	<b>Información específica</b>
Gastronomía:	<ul style="list-style-type: none"><li>-La fritada de chanco, la chicha huevona.</li><li>-Caldo de Gallina y las papas con cuy.</li><li>-Las cholos y empanadas.</li><li>-Champús con mote</li><li>-Chorizo</li></ul>
Artesanías:	<ul style="list-style-type: none"><li>-En cuero, las alfombras, zapatos.</li><li>-Las esteras, canastos.</li><li>-Aventadores y derivados de la torora y los carrizos.</li></ul>
Social-Familiar:	<ul style="list-style-type: none"><li>-Personas unidas.</li><li>-Caritativas.</li><li>-Respetuoso.</li><li>-Matrimonio con pedida de mano</li><li>-Saludo a todas las personas</li><li>-Saludo a los padres pidiendo la bendición</li><li>-Sembrar en terrenos propios</li><li>-Recoger capulíes</li><li>-Elección de reinas</li></ul>
Religioso:	<ul style="list-style-type: none"><li>-Católicos creyentes.-</li><li>-Novenas en honor a Jesús.</li><li>-Misas de vísperas en honor a los santos de las parroquias.</li><li>-Misas de cierre en honor a los santos de las parroquias.</li><li>-Rezo del rosario</li><li>-Dar gracias por los alimentos</li><li>-Semana santa</li><li>-Romerías</li><li>-Misas de 4 de la mañana</li></ul>
Festividades	<p>Priostes que organizan las actividades en honor a los diferentes santos existentes en cada parroquia tales como:</p> <ul style="list-style-type: none"><li>-Banda de pueblo.</li><li>-Capitanías.</li><li>-Grupos de danzas.</li></ul>

	<ul style="list-style-type: none"> <li>-Corridas de toros.</li> <li>-Orquestas.</li> <li>-Juegos populares.</li> <li>-Verbenas</li> <li>-Juegos pirotécnicos</li> </ul>
Leyendas:	<ul style="list-style-type: none"> <li>-El duende de San Gerardo</li> <li>-La cueva de los murciélagos</li> <li>-El molino de Santa Teresita</li> <li>-La Virgen del Carmen</li> <li>-El hombre compactado con el demonio</li> <li>-La caja ronca</li> </ul>

**Realizado por:** TINGO, Alex; CHÁVEZ, Marco; 2017.

**Fuente:** Resultado de las entrevistas.

### 3.2.1.2. Ordenamiento de datos

Para este proyecto de titulación se ha considerado tomar la unidad mínima de una serie libros como son tres libros, uno de costumbres dedicado para los niños de 7 años de edad, un libro de tradiciones dedicado para los niños de 8 años de edad y un libro de leyendas, papers toys y adhesivos para niños de 7 años y 8 años de edad respectivamente.

**Tabla 9-3:** Ordenamiento de datos.

Libros	Temas a tratar en el libro
<p style="text-align: center;"><b>Libro 1:</b> <b><u>Costumbres</u></b> <b>(7 años de edad)</b></p>	<p><b>Familiar</b></p> <ul style="list-style-type: none"> <li>-Saludo a los padres con pedida de bendición.</li> <li>-Respeto hacia los padres (personas mayores y en general).</li> <li>-Agradecer por los alimentos</li> <li>-Unión entre la familia</li> <li>-Vecinos caritativos y respetuosos.</li> </ul> <p><b>Religiosos</b></p> <ul style="list-style-type: none"> <li>-Santos de las parroquias y sus historias.</li> <li>-El rezo del rosario</li> <li>-Las misas de vísperas, terminación y misas de 4 de la mañana.</li> <li>-Novenas al niño Jesús.</li> </ul>



<p style="text-align: center;"><b>Libro 2:</b> <b><u>Tradiciones</u></b> <b>(8 años de edad)</b></p>	<p><b>Temas paganos</b></p> <ul style="list-style-type: none"> <li>-Banda de pueblo.</li> <li>-Capitanías.</li> <li>-Grupos de danzas.</li> <li>-Corridas de toros.</li> <li>-Orquestas.</li> <li>-Juegos populares.</li> <li>-Verbenas</li> <li>-Juegos pirotécnicos</li> </ul> <p><b>Economía del cantón:</b></p> <ul style="list-style-type: none"> <li>-Gastronomía</li> <li>-Artesanía</li> <li>-Turismo</li> </ul> <p><b>Sociales:</b></p> <ul style="list-style-type: none"> <li>-Matrimonios</li> <li>-Cumpleaños</li> </ul>
<p style="text-align: center;"><b>Libro 3:</b> <b><u>Leyendas, Papers</u></b> <b><u>toys, adhesivos</u></b> <b>(7 años y 8 años de edad)</b></p>	<p><b>Leyendas:</b></p> <ul style="list-style-type: none"> <li>-El duende de San Gerardo</li> <li>-Paper toy duende de San Gerardo</li> <li>-La cueva de los murciélagos</li> <li>-Paper toy La cueva</li> <li>-El molino de Santa Teresita</li> <li>-Paper toy El molino</li> <li>-La Virgen del Carmen</li> <li>-Paper toy Virgen del Carmen</li> <li>-El hombre compactado con el demonio</li> <li>-Paper toy El hombre compactado con el demonio</li> <li>-La caja ronca</li> <li>-Paper toy La caja ronca</li> </ul> <p><b>Adhesivos</b></p> <ul style="list-style-type: none"> <li>-Personajes de las leyendas</li> </ul>

**Realizado por:** TINGO, Alex; CHÁVEZ, Marco; 2017.

**Fuente:** Resultado de las entrevistas.

### 3.2.1.3. Evaluación

Una vez realizado el ordenamiento de datos se ha visto necesario conservarlo, siendo que este mantiene un orden jerárquico de las cosas, es decir de acuerdo al aprendizaje de una persona, desde el núcleo familiar hacia la sociedad.

### 3.2.1.4. Definición de condicionantes

**Tabla 10-3:** Definición de condicionantes.

Sesión	Características
1	<b>Composición</b> en las artes finales en donde se encuentre. -Historia -Silueta -Ritmo -Textura
2	Conocer la <b>proporción</b> humana en general para posteriormente utilizar con un determinado estilo por lo regular para los niños se utiliza el estilo cute o suave que denote ternura, cuidado siendo que esta representa un niño. Proporción infantil está basado en la figura de un fréjol, siendo que esta resulta fácil. -Explorar (Internet, libros, revistas...) -Definir la personalidad (Información) -Aventuras -Ayuda (ritmo)
3	<b>Proceso:</b> -Información de lo que se quiere contar. -Bocetos (rápidos). -Digitalización.
4	<b>Tipografías</b> correctas en donde se encuentren: -Armonía. -Ritmo. -Diversión -Libertad -Coherencia de acuerdo al público. -Solo cosas necesarias, no sobrecargar (Simples y básicas).
5	Uso apropiado del <b>color</b> - Uso del color en el código CMYK para impresión - Usos de tono, valor y saturación a la hora de ilustrar se recomienda código HSB - Uso de colores muy simple, no cargar de mucha variedad de tonos - El tono de colores puede ser pasteles, pero hay que tomar en cuenta el contexto, la cultura, y el mensaje que debemos transmitir, no es algo que deba cumplirse siempre a cabalidad.
6	Definir un <b>estilo</b> -Es recomendable que tantos trazos, formas y colores guarden algo en común entre sí, para crear armonía en la composición. -Facilitará la creación de nuevos elementos ya que tenemos lineamientos con el estilo que podremos seguir.

**Realizado por:** TINGO, Alex; CHÁVEZ, Marco; 2017.

**Fuente:** (WACOM, 2015)

### 3.2.1.5. Estructuración y jerarquización



**Figura 1-3. Estructura y jerarquización.**  
Realizado por: TINGO, Alex; CHÁVEZ, Marco; 2017.

### 3.2.2. Fase Creativa

#### 3.2.2.1. Implicancias

El formato de los libros es cuadrado definido por la observación realizada que facilita la manipulación de los niños, el tamaño del libro cerrado es de 20,5 cm de ancho y 21 cm de alto, para cada hoja interna su tamaño es de 20 cm x 20 cm, estableciendo una retícula de proporción x-2x en donde x= 1,5cm y por ende 2x=3cm; Margen de cabeza: 2,12 cm, margen de pie: 1,06 cm, margen de lomo: 2,12 cm y el margen de corte: 1,06 cm , caja de 16,82 cm de ancho y alto, en donde se encuentra dividida por 4 filas y 4 columnas, con un medianil de 0,4 mm para jugar en combinación de módulos para los títulos así como también con el cuerpo de texto, se maquetara de una sola columna para facilitar la lectura de los niños de 7 y 8 años de edad. El material que se uso para la portada y contraportada es cartón gris forrado con cartulina plegable de polipropileno y para las hojas internas cartulina plegable de 0.14 con un terminado plastificado mate.

Para los pop-up se utilizó las mismas cartulina plegable de 0.14 con un terminado plastificado mate., con los diferentes mecanismos y movimientos de 90°, 180° y 360°.

### 3.2.2.2. Formulación de ideas rectoras.

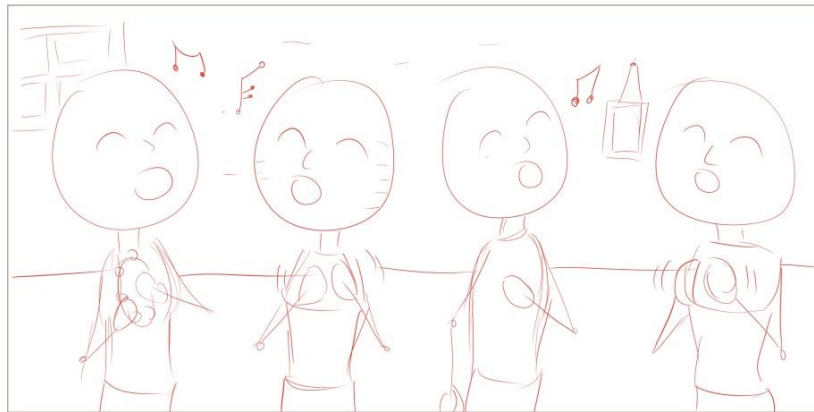

**Figura 2-3.** Formulación de ideas rectoras (Bocetos).  
Realizado por: CHÁVEZ, Marco; TINGO, Alex; 2017.

### 3.2.2.3. Toma de partido o idea básica

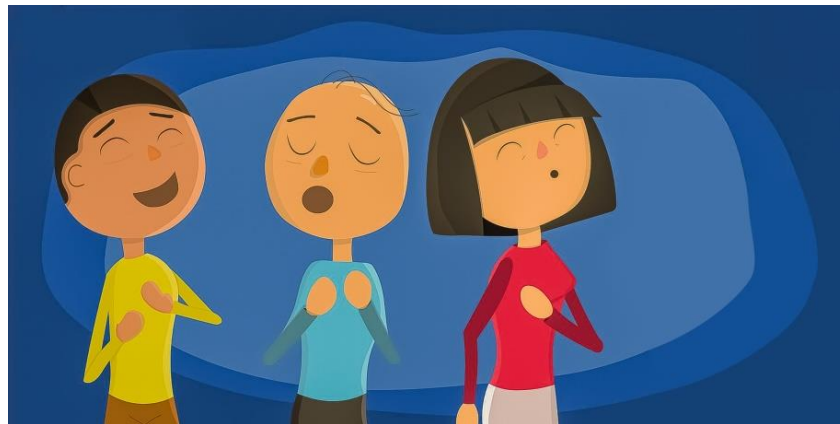

**Figura 3-3.** Toma de partido o idea básica (Esquemas).  
Realizado por: CHÁVEZ, Marco; TINGO, Alex; 2017.

### 3.2.2.4. Formación de la idea

**Tabla 11-3:** Formación de la idea.

Características
Figuras geométricas y orgánicas.
Ilustración abstracta
Colores pasteles
Tamaño de 21 cm x 21 cm
Doble anillado

**Realizado por:** TINGO, Alex; CHÁVEZ, Marco; 2017.

**Fuente:** TINGO, Alex; CHÁVEZ, Marco; 2017

### 3.2.2.5. Verificación

**Tabla 12-3:** Verificación de mecanismos Pop-Up.

<b>Libros</b>	<b>Páginas</b>	<b>Mecanismos Pop-Up</b>
<b>Libro 1:</b> <b><u>Costumbres</u></b> (7 años de edad)	<b>1-2</b>	-La mano del padre hace un movimiento.
	<b>3-4</b>	-El respeto se evidencia con los movimientos de los brazos.
	<b>5-6</b>	-Una solapa toda la familia orando, para posteriormente en otra solapa sobreponer en donde se muestre que se sirven los alimentos.
	<b>7-8</b>	-Solapas en donde descubre las plantas que se sembraban en los terrenos.
	<b>9-10</b>	-El leño con fuego se comparte mediante imanes.
	<b>11-12</b>	-Santos de las parroquias y sus historias.
	<b>13-14</b>	-Dos solapas grandes en donde se encuentra ilustrado un rosario.
	<b>15-16</b>	-Un reloj en donde se pueda interactuar con las manecillas.
	<b>17-18</b>	-dos solapas, en donde se evidencie a las personas cantando los villancicos y en una segunda solapa un villancico que los padres enseñen.
<b>Libro 2:</b> <b><u>Tradiciones</u></b> (8 años de edad)	<b>1-2</b>	-La trompeta y los brazos del bombo de la banda de pueblo.
	<b>3-4</b>	-Se levantaba un castillo de los juegos pirotécnicos
	<b>5-6</b>	-La corridas de toros.
	<b>7-8</b>	-Dos solapas en donde se evidencie la orquesta con gente bailando.
	<b>9-10</b>	-Solapa que descubre los platos típicos.
	<b>11-12</b>	-Solapa que descubre los Artesanía
	<b>13-14</b>	-Solapa que descubre el turismo
	<b>15-16</b>	-Se levanta un pop up de un pastel.
<b>Libro 3:</b> <b><u>Leyendas, Papers toys, adhesivos</u></b> (7 años y 8 años de edad)	<b>1-2,</b>	-Ilustraciones de las leyendas sin mecanismos Pop-Up.
	<b>13-18</b>	-En cada página de forma individual se realizara los paper toy de los personajes de cada leyenda.
	<b>19-20</b>	- Adhesivos de los personajes de las leyendas.
		Los mecanismos Pop-Up se lo realizara como una hoja auxiliar, que le acompañe al libro en donde se muestre algunos personajes de las leyendas con la técnica Pop-Up

**Realizado por:** TINGO, Alex; CHÁVEZ, Marco; 2017.

**Fuente:** Resultado de las entrevistas.

### 3.2.3. Fase Ejecutiva

#### 3.2.3.1. Valoración crítica

Para la formación de la idea se enfocara principalmente en un estilo de ilustración empleando el uso de formas orgánicas sin contorno, el uso de colores planos con tonalidades pasteles y brillantes para contrastarlos y la sensación de volumen mediante sombras y luces.

### 3.2.3.2. Ajuste de la idea

Rectificaciones por motivos externos.

- a. Desplazamiento de las imágenes por el anillado del libro.
- b. Relieve de cosas representativas en las ilustraciones.

### 3.2.3.3. Desarrollo



**Figura 4-3.** Costumbres del Cantón Guano 2017. (Portada y contraportada).  
**Realizado por:** CHÁVEZ, Marco; TINGO, Alex; 2017.

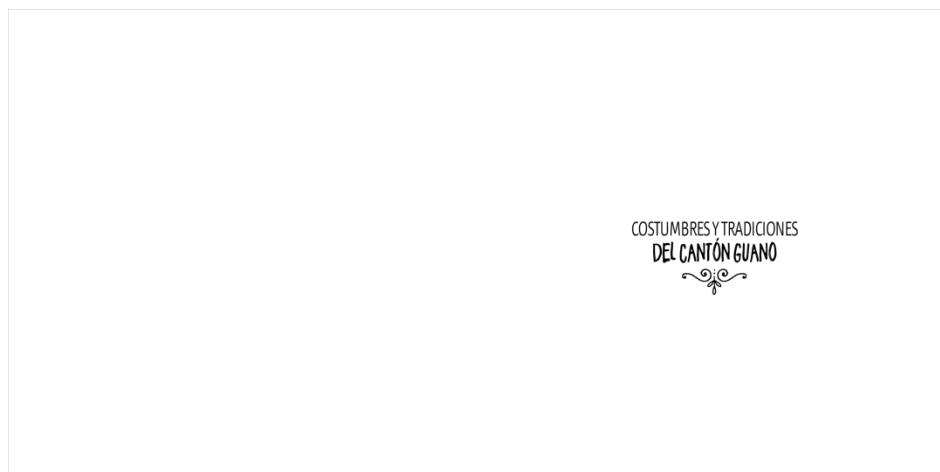

**Figura 5-3.** Costumbres del Cantón Guano 2017. (Pág. Presentación).  
**Realizado por:** CHÁVEZ, Marco; TINGO, Alex; 2017.

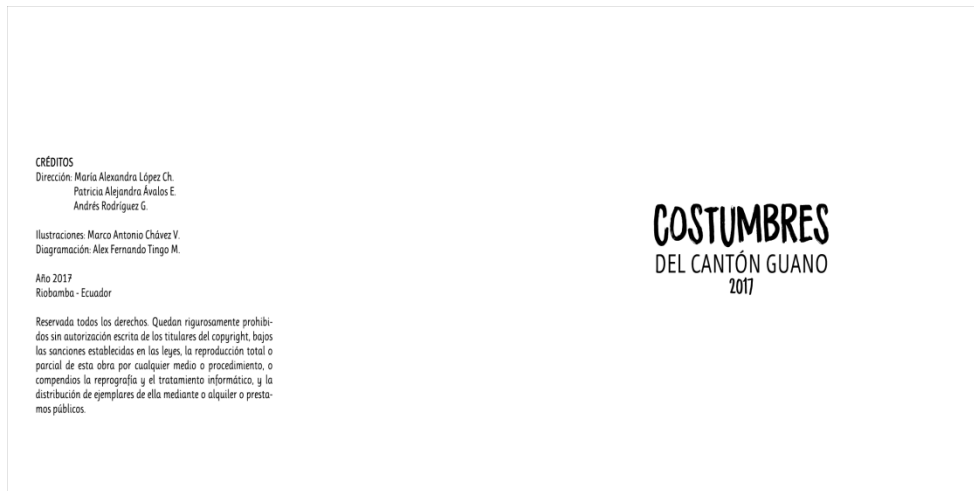

**Figura 6-3.** Costumbres del Cantón Guano 2017. (Pág. Créditos).  
**Realizado por:** CHÁVEZ, Marco; TINGO, Alex; 2017.

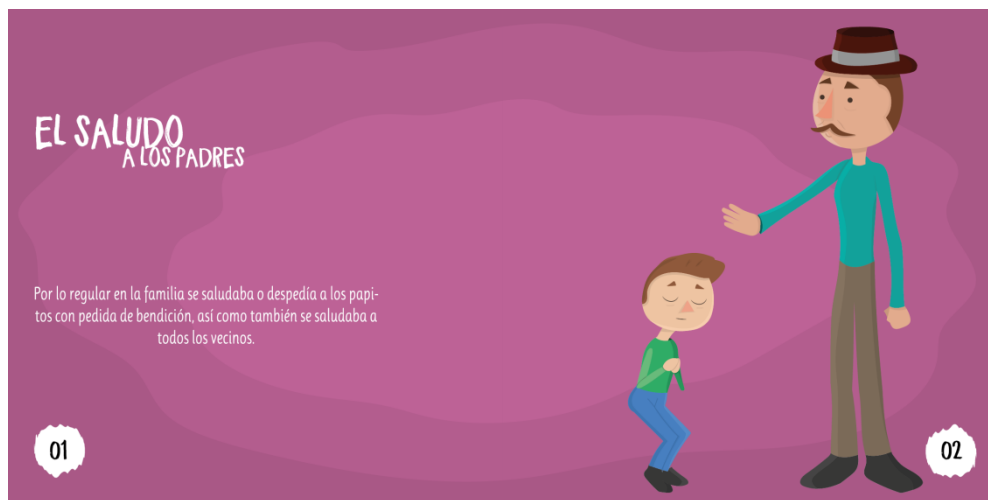

**Figura 7-3.** Costumbres del Cantón Guano 2017. (Saludo a los padres).  
**Realizado por:** CHÁVEZ, Marco; TINGO, Alex; 2017.

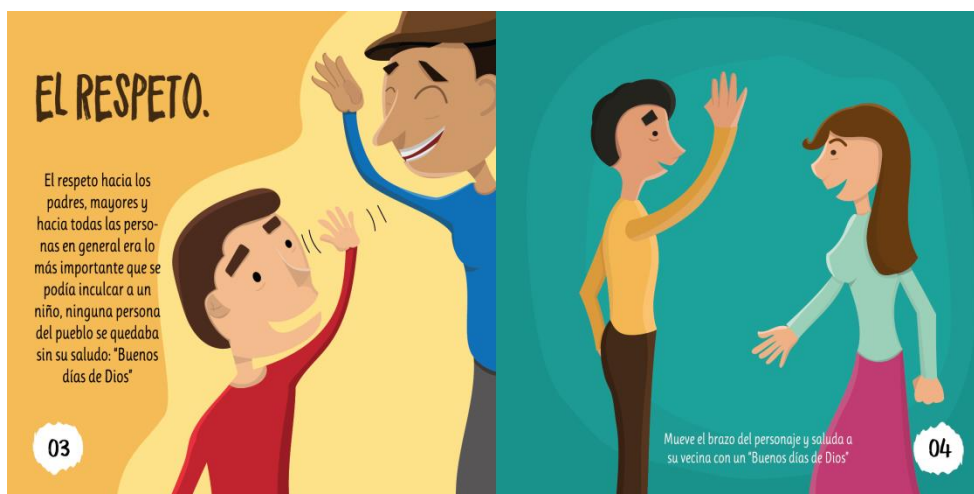

**Figura 8-3.** Costumbres del Cantón Guano 2017. (El respeto).  
**Realizado por:** CHÁVEZ, Marco; TINGO, Alex; 2017.



**Figura 9-3.** Costumbres del Cantón Guano 2017. (Agradecimiento por los alimentos).  
**Realizado por:** CHÁVEZ, Marco; TINGO, Alex; 2017.

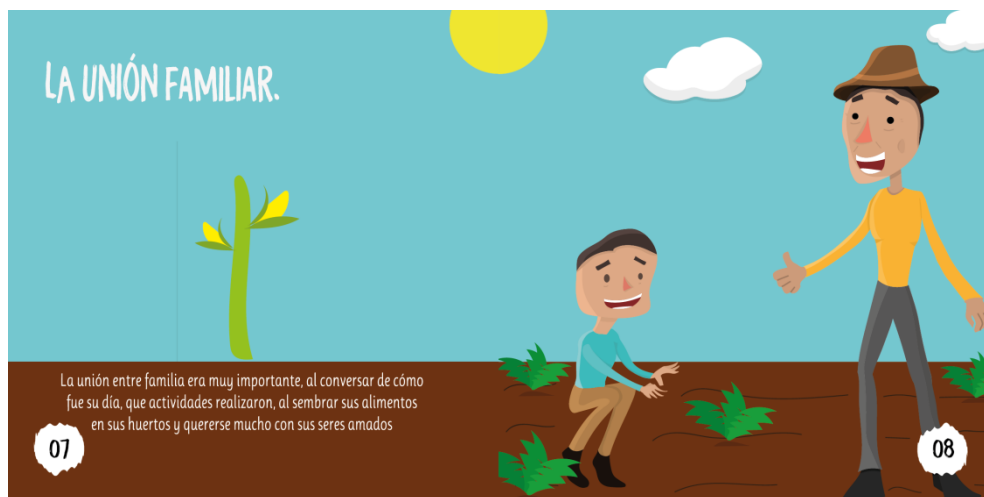

**Figura 10-3.** Costumbres del Cantón Guano 2017. (La unión).  
**Realizado por:** CHÁVEZ, Marco; TINGO, Alex; 2017.



**Figura 11-3.** Costumbres del Cantón Guano 2017. (Caritativos con los vecinos).  
**Realizado por:** CHÁVEZ, Marco; TINGO, Alex; 2017.





**Figura 12-3.** Costumbres del Cantón Guano 2017. (Santos de las parroquias).  
 Realizado por: CHÁVEZ, Marco; TINGO, Alex; 2017.



**Figura 13-3.** Costumbres del Cantón Guano 2017. (El rezo del Rosario).  
 Realizado por: CHÁVEZ, Marco; TINGO, Alex; 2017.



**Figura 14-3.** Costumbres del Cantón Guano 2017. (Las misas).  
 Realizado por: CHÁVEZ, Marco; TINGO, Alex; 2017.



**Figura 15-3.** Costumbres del Cantón Guano 2017. (Las novenas).  
**Realizado por:** CHÁVEZ, Marco; TINGO, Alex; 2017.

ÍNDICE	
Contenido	Pág.
Saludo a los padres .....	01
El respeto .....	03
El agradecimiento por los alimentos .....	05
La unión familiar .....	07
Caritativos con los vecinos .....	09
Santos de las parroquias .....	11
El rezo del Santo Rosario .....	13
Las misas .....	15
Las novenas .....	17

**Figura 16-3.** Costumbres del Cantón Guano 2017. (Índice).  
**Realizado por:** CHÁVEZ, Marco; TINGO, Alex; 2017.



**Figura 17-3.** Tradiciones del Cantón Guano 2017. (Portada y contraportada).  
**Realizado por:** CHÁVEZ, Marco; TINGO, Alex; 2017.

**Figura 18-3.** Tradiciones del Cantón Guano 2017. (Pág. Presentación).  
**Realizado por:** CHÁVEZ, Marco; TINGO, Alex; 2017.

CRÉDITOS

Dirección: María Alejandra López Ch.  
Patricia Alejandra Ávalos E.  
Andrés Rodríguez G.

Ilustraciones: Marco Antonio Chávez V.  
Diagramación: Alex Fernando Tingo M.

Año 2017  
Riobamba - Ecuador

Reservada todos los derechos. Quedan rigurosamente prohibidos sin autorización escrita de los titulares del copyright, bajo las sanciones establecidas en las leyes, la reproducción total o parcial de esta obra por cualquier medio o procedimiento, o compendios la reprografía y el tratamiento informático, y la distribución de ejemplares de ella mediante o alquiler o préstamos públicos.

TRADICIONES  
DEL CANTÓN GUANO  
2017

**Figura 19-3.** Tradiciones del Cantón Guano 2017. (Pág. Créditos).  
**Realizado por:** CHÁVEZ, Marco; TINGO, Alex; 2017.



**Figura 20-3.** Tradiciones del Cantón Guano 2017. (Banda de pueblo y capitanías).  
**Realizado por:** CHÁVEZ, Marco; TINGO, Alex; 2017.



**Figura 21-3.** Tradiciones del Cantón Guano 2017. (Grupos de danza y juegos pirotécnicos).

Realizado por: CHÁVEZ, Marco; TINGO, Alex; 2017.



**Figura 22-3.** Tradiciones del Cantón Guano 2017. (Corridas de toros y juegos populares).

Realizado por: CHÁVEZ, Marco; TINGO, Alex; 2017.



**Figura 23-3.** Tradiciones del Cantón Guano 2017. (Orquestas y verbenas).

Realizado por: CHÁVEZ, Marco; TINGO, Alex; 2017.



**Figura 24-3.** Tradiciones del Cantón Guano 2017. (Gastronomía).  
 Realizado por: CHÁVEZ, Marco; TINGO, Alex; 2017.



**Figura 25-3.** Tradiciones del Cantón Guano 2017. (Artesanías).  
 Realizado por: CHÁVEZ, Marco; TINGO, Alex; 2017.



**Figura 26-3.** Tradiciones del Cantón Guano 2017. (Turismo).  
 Realizado por: CHÁVEZ, Marco; TINGO, Alex; 2017.



**Figura 27-3.** Tradiciones del Cantón Guano 2017. (Bodas y cumpleaños).  
**Realizado por:** CHÁVEZ, Marco; TINGO, Alex; 2017.

**ÍNDICE**

Contenido	Pág.
Bandas de pueblo y capitánias .....	01
Danzas y castillos .....	03
Corrida de toros y juegos populares .....	05
Orquestas y verbenas .....	07
Comida típica .....	09
Artesanías .....	11
Sitios turísticos .....	13
Matrimonios .....	15
Cumpleaños .....	16

**Figura 28-3.** Tradiciones del Cantón Guano 2017. (Índice).  
**Realizado por:** CHÁVEZ, Marco; TINGO, Alex; 2017.



**Figura 29-3.** Leyendas del Cantón Guano 2017. (Portada y contraportada).  
**Realizado por:** CHÁVEZ, Marco; TINGO, Alex; 2017.

**Figura 30-3.** Leyendas del Cantón Guano 2017. (Pág. Presentación).  
**Realizado por:** CHÁVEZ, Marco; TINGO, Alex; 2017.

CRÉDITOS  
Asesoramiento: María Alejandra López Ch.  
Patricia Alejandra Avalos E.  
Andrés Rodríguez G.

Ilustraciones, Portada, Contraportada: Marco Antonio Chávez V.  
Diagramación: Alex Fernando Tingo M.  
Narraciones: Caminante si camino tomo 1 y tomo 2  
Cuentos, Leyendas, Tradiciones, Costumbres  
Autor: Cesar Arturo Herrera Paula

Año 2017  
Riobamba - Ecuador

Reservada todos los derechos. Quedan rigurosamente prohibidos sin autorización escrita de los titulares del copyright, bajo las sanciones establecidas en las leyes, la reproducción total o parcial de esta obra por cualquier medio o procedimiento, o compendios la reprografía y el tratamiento informático, y la distribución de ejemplares de ella mediante o alquiler o préstamos públicos.

LEYENDAS  
DEL CANTÓN GUANO  
2017

**Figura 31-3.** Leyendas del Cantón Guano 2017. (Pág. Créditos).  
**Realizado por:** CHÁVEZ, Marco; TINGO, Alex; 2017.



**Figura 32-3.** Leyendas del Cantón Guano 2017. (El duende de San Gerardo).  
**Realizado por:** CHÁVEZ, Marco; TINGO, Alex; 2017.



**Figura 33-3.** Leyendas del Cantón Guano 2017. (La cueva de los murciélagos).  
**Realizado por:** CHÁVEZ, Marco; TINGO, Alex; 2017.



**Figura 34-3.** Leyendas del Cantón Guano 2017. (El molino de Santa Teresita).  
**Realizado por:** CHÁVEZ, Marco; TINGO, Alex; 2017.



**Figura 35-3.** Leyendas del Cantón Guano 2017. (La Virgen del Carmen).  
**Realizado por:** CHÁVEZ, Marco; TINGO, Alex; 2017.



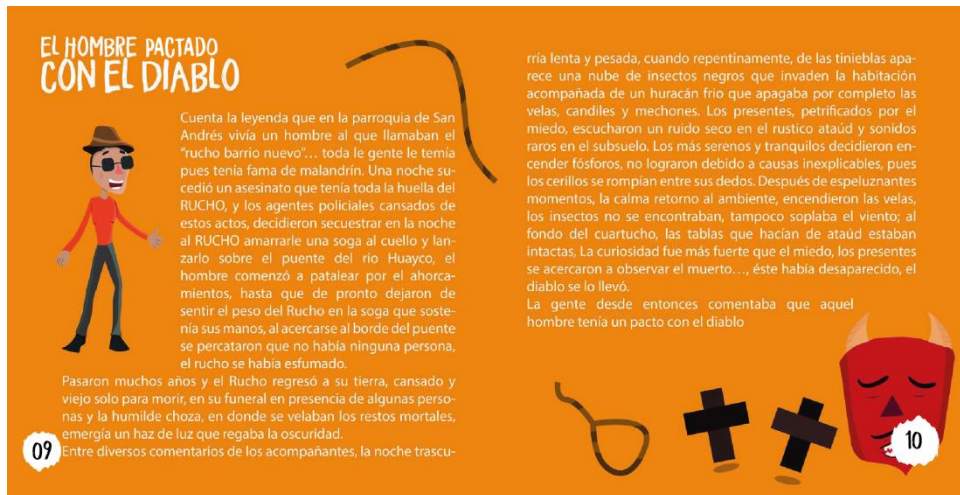

**Figura 36-3.** Leyendas del Cantón Guano 2017. (El hombre compactado con el demonio).

Realizado por: CHÁVEZ, Marco; TINGO, Alex; 2017.



**Figura 37-3.** Leyendas del Cantón Guano 2017. (Personajes de las leyendas).

Realizado por: CHÁVEZ, Marco; TINGO, Alex; 2017.

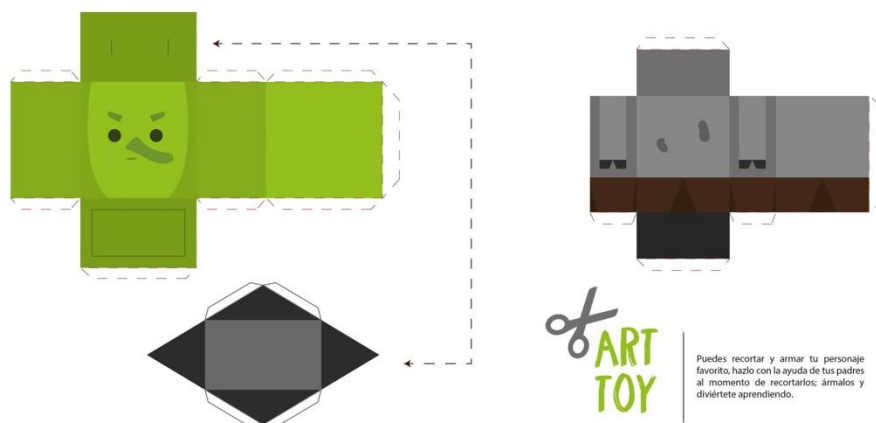

**Figura 38-3.** Leyendas del Cantón Guano 2017. (Paper toy del duende de San Gerardo).

Realizado por: CHÁVEZ, Marco; TINGO, Alex; 2017.

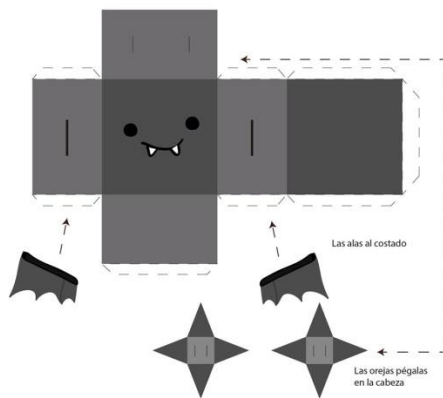

Puedes recortar y armar tu personaje favorito, hazlo con la ayuda de tus padres al momento de recortarlos; ámalos y diviértete aprendiendo.

**Figura 39-3.** Leyendas del Cantón Guano 2017. (Paper Toy de la cueva de los murciélagos).

Realizado por: CHÁVEZ, Marco; TINGO, Alex; 2017.

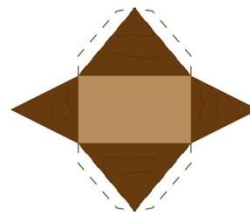
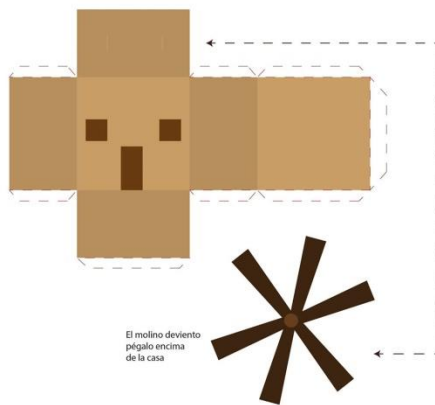

Puedes recortar y armar tu personaje favorito, hazlo con la ayuda de tus padres al momento de recortarlos; ámalos y diviértete aprendiendo.

**Figura 40-3.** Leyendas del Cantón Guano 2017. (Paper Toy del molino de Santa Teresita).

Realizado por: CHÁVEZ, Marco; TINGO, Alex; 2017.

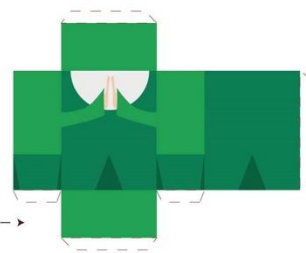
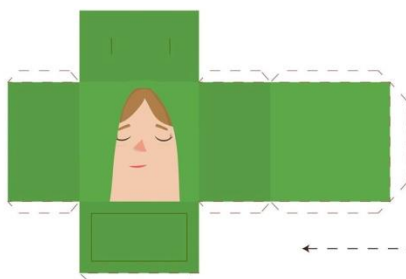

Una vez armada la cabeza pégalala encima del cuerpo



Puedes recortar y armar tu personaje favorito, hazlo con la ayuda de tus padres al momento de recortarlos; ámalos y diviértete aprendiendo.

**Figura 41-3.** Leyendas del Cantón Guano 2017. (Paper Toy de la Virgen del Carmen).

Realizado por: CHÁVEZ, Marco; TINGO, Alex; 2017.

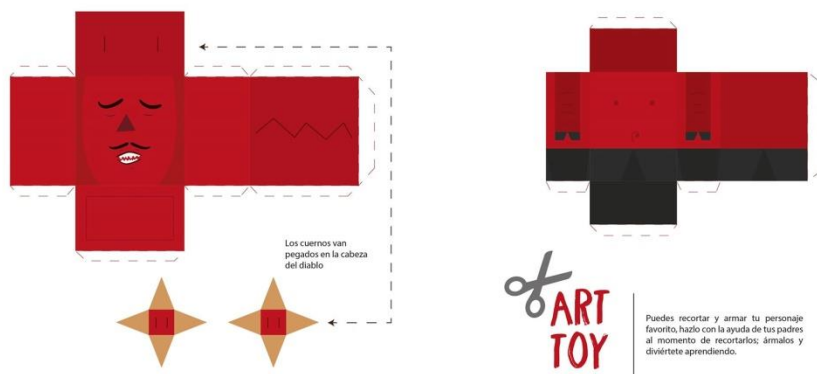

**Figura 42-3.** Leyendas del Cantón Guano 2017. (Paper Toy del hombre pactado con el demonio).

Realizado por: CHÁVEZ, Marco; TINGO, Alex; 2017.



**Figura 43-3.** Leyendas del Cantón Guano 2017. (Adhesivos de las leyendas del Cantón Guano 2017).

Realizado por: CHÁVEZ, Marco; TINGO, Alex; 2017.



**Figura 44-3.** Leyendas del Cantón Guano 2017. (Adhesivos de las leyendas del Cantón Guano 2017).

Realizado por: CHÁVEZ, Marco; TINGO, Alex; 2017.

Contenido	Pág.
E duende de San Grado .....	01
La cueva de los murciélagos .....	03
El molino de Santa Teresita .....	05
La Virgen del Carmen .....	07
El hombre pactado con el demonio .....	09
Personajes de las leyendas .....	11
Paper Toy del duende de San Gerardo .....	14
Paper Toy de la cueva de los murciélagos .....	15
Paper Toy del molino de Santa Teresita .....	16
Paper Toy de la Virgen del Carmen .....	17
Paper Toy del hombre pactado con el demonio .....	18
Adhesivos de las leyendas del Cantón Guano	19-20

**Figura 45-3.** Leyendas del Cantón Guano 2017. (Índice).  
Realizado por: CHÁVEZ, Marco; TINGO, Alex; 2017.

### 3.2.3.4. Proceso iterativo



**Figura 46-3.** Proceso iterativo.  
Realizado por: TINGO, Alex; CHÁVEZ, Marco; 2017.

### 3.2.3.5. Materialización



**Figura 47-3.** Materialización. (Costumbres y tradiciones del Cantón Guano, serie de libros Pop-Up).  
Realizado por: TINGO, Alex; CHÁVEZ, Marco; 2017.

#### 4. VALIDACIÓN DE LA HIPÓTESIS

Para validar la hipótesis se considero realizar a los niños de Quinto año de Educación Básica paralelo “A” de la Unidad Educativa San Andrés siendo 40 niños, siendo parte de la muestra a quienes se realizaron las encuestas.

##### 4.1. Modelo

**ESCUELA SUPERIOR POLITÉCNICA DE CHIMBORAZO  
FACULTAD DE INFORMÁTICA Y ELECTRÓNICA  
ESCUELA DE DISEÑO GRÁFICO**

**Objetivo:** Conocer si se transmitió al público objetivo las costumbres y tradiciones del Cantón Guano.

**Instrucciones:** Lee detenidamente cada pregunta y responde según tu criterio (SOLO UNA RESPUESTA).

**1. ¿Cómo te han parecido los libros?**

Bonito  Feo  Divertido  Aburrido

**2. ¿Los libros te han parecido fáciles de utilizar?**

Sí  No

**3. ¿Qué has aprendido con los libros?**

.....  
.....

*¡Terminaste, muchas gracias!*

##### 4.2. Resultados

1. ¿Cómo te han parecido los libros?

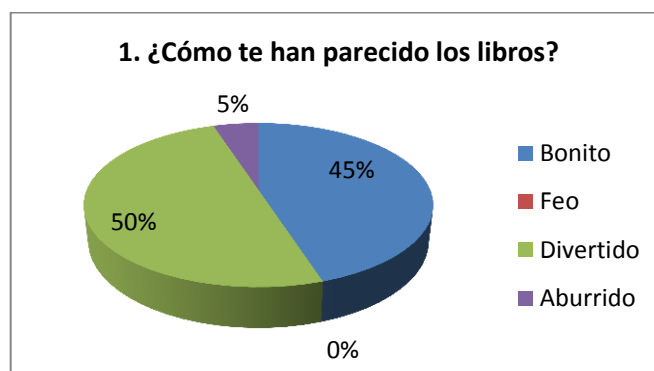

**Gráfico 16-3.** ¿Cómo les han parecido los libros?

Realizado por: TINGO, Alex; CHÁVEZ, Marco; 2017.

**Análisis:** Del 100% encuestados el 50% de los niños manifestaron que es divertido, el 45% menciona que es bonito, el 5% aburrido y ningún niño considera feo.

2. ¿Los libros te han parecido fáciles de utilizar?

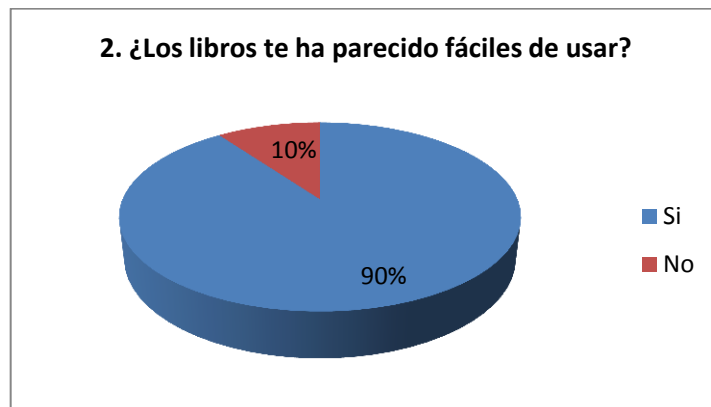

**Gráfico 17-3.** ¿Los libros les han parecido fáciles de utilizar?  
Realizado por: TINGO, Alex; CHÁVEZ, Marco; 2017.

**Análisis:** En un 90% concluyeron que los libros son fáciles de usar.

3. ¿Qué has aprendido con los libros?

**Análisis:** De los 40 niños la costumbre que más han aprendido la forma de saludar a los padres, segundo del rezo del rosario, finalizando con las corridas de los toros de pueblo y de los juegos pirotécnicos.

## CONCLUSIONES

- Guano posee una importante cultura que no es conocida por la mayoría de la gente, está reflejada en sus costumbres y tradiciones que se ha tratado de transmitir de generación en generación. Por temas económicos se ha descuidado las mismas y optan temas externos, sin tener en cuenta que el reforzar estas áreas representaría un mejor rédito económico.
- Sin duda alguna el público objetivo (niños de siete y ocho años de edad del Cantón Guano) tienen como característica la curiosidad y sobre todo su personalidad es fácil de moldear con una estrategia de aprendizaje adecuada, se puede llegar a ellos en este caso específicamente con sus costumbres y tradiciones, para crear en ellos un espíritu de pertenencia en el cual ellos se identifiquen y se sientan orgullosos de ser parte del Cantón.
- La manera en que se pretende transmitir la información está dispuesta de una manera jerárquica, desde adentro hacia afuera, es decir empezando por el núcleo familiar hasta llegar a la sociedad, considerado que las primeras cosas se aprenden nacen en el hogar y luego en la sociedad, generalmente de acuerdo al aprendizaje de una persona.
- El diseño de la propuesta de una serie de libros pop-up no solo incluye diversos factores propios del diseño gráfico, diseño editorial, también se tomó en cuenta la parte didáctica, sobre todo la selección de información a transmitir sea la más importante, adecuada y relevante, sin necesidad de modificar o alterar.
- Las características técnicas y de diseño que han sido usadas para la creación de la serie de libros, han permitido de una manera efectiva la difusión de las costumbres y tradiciones a los niños de 7 y 8 años del Cantón Guano.

## RECOMENDACIONES

- El Cantón Guano debe crear un banco de información en donde se evidencie y documente su trascendencia cultural, como un material de fácil acceso para la difusión de la misma a las diferentes generaciones, que en muchos de los casos no tienen conocimiento de los acontecimientos suscitados planteados por esta problemática.
- Esta serie de libros debe ser utilizada con la guía de un profesor para que el proceso de enseñanza-aprendizaje sea el adecuado y se pueda transmitir de una mejor manera los conocimientos tanto de las costumbres así como también sus tradiciones.
- A las autoridades educativas y culturales del Cantón Guano la implementación de esta serie de libros, siendo que los autores a través de la investigación realizada han determinado que mediante los mecanismos pop- up los niños asimilan de una mejor manera el conocimiento en comparación a los métodos convencionales y será de ayuda para fortalecer las costumbres y tradiciones del Cantón.



## **GLOSARIO**

**Bulto:** Cuerpo indistinguible por la distancia, por falta de luz o por estar cubierto por algo.

**Carrusel:** Estructura o plataforma en donde gira ciertas cosas u objetos.

**Costumbre:** Manera habitual de actuar o comportarse una persona.

**Exuberante:** Muy abundante o está muy desarrollada o en exceso.

**Hondonada:** Lugar o espacio de terreno hondo o con profundidad.

**Innata:** Nacido en el lugar en donde habita.

**Iterativo:**

**Lengüetas:** Moldura o adorno de forma parecida a una lengua en forma de uña que sujeta el papel al cilindro mientras éste gira sobre el molde.

**Obrajes:** Obra que se hacía a mano o con una máquina.

**Pop-Up:** También conocido como ventana pop-up o ventana emergente, por lo regular un papel que aparece de un libro o similar formando un cuerpo tridimensional, hoy en día también se puede hacer en forma digital.

**Precursor:** Que precede a otra persona o cosa, generalmente anunciándola.

**Primar:** Prevalecer, predominar, sobresalir de otras cosas.

**Refutar:** Contradecir o impugnar con argumentos o razones lo que otros dicen.

**Ruleta:** Rueda giratoria utilizada en juegos de azar.

**Serie:** Conjunto de cosas que se suceden unas a otras y que están relacionadas entre sí de manera directa.

**Solvencia:** Acción y efecto de solver o resolver.

**Tradición:** Conjunto de rasgos propios de unos géneros o unas formas literarias o artísticas que han perdurado a lo largo de los años. La tradición del bodegón en la pintura española.

**Troquel:** Instrumento o máquina con bordes cortantes para recortar con precisión planchas, cartones, cueros, etc.

## BIBLIOGRAFÍA

**ALVARADO CADENA, María Violeta & PÉREZ CARRILLO, Ana Cecilia.** Diseño y Desarrollo de Cartillas Informativas Culturales y Turísticas Enfocadas en la Cultura Puruhá. Adj. CD's Multimedia: Promo Chimborazo y Anexo no. 18 de Fotografías (Tesis). (Licenciatura). Universidad Técnica de Cotopaxi, Facultad de Informática y Electrónica, Escuela de Diseño Gráfico. Riobamba. 2010. p 1 [Consulta: 2016-01-15]. Disponible en: <<http://dspace.espoch.edu.ec/handle/123456789/150>>

**ALVEAR, Adán.** *Vecindad gráfica* [en línea], 2005-07-15. [Consultado el: 2016-06-12]. Disponible en: <<http://blogvecindad.com/proceso-del-diseno-de-un-libro/>>

**ARELLANO ORTIZ, Carlos.** *Guano: Pasado y Presente*. Riobamba: Edicentro, 1995.

**ARÉVALO, Javier Marcos.** “La tradición, el patrimonio y la identidad”. *Revista de estudios extremeños*, (2004), pp. 925-956.

**ARRIOLA CULAJAY, Héctor Demian.** Manual Interactivo de Técnicas de Ilustración Digital aplicadas a la Caricatura y al Cómic, para el curso de Expresión Gráfica 2. (Tesis). (Licenciatura). Universidad de San Carlos de Guatemala, Facultad de Arquitectura, Programa de Diseño Gráfico. Guatemala. 2007. p 22 [Consulta: 2016-05-20]. Disponible en: <[http://biblioteca.usac.edu.gt/tesis/02/02\\_2524.pdf](http://biblioteca.usac.edu.gt/tesis/02/02_2524.pdf)>

**ARTIUM.** *Artium* [en línea]. 2010. [Consultado el: 2016-06-28]. Disponible en: <<http://catalogo.artium.org/dossieres/4/cuentos-imaginados-el-arte-de-la-ilustracion-infantil-en-construccion/introduccion/la-il>>

**BHASKARAN, Lakshmi.** *¿QUÉ ES EL DISEÑO EDITORIAL?*, Barcelona-España: Índex Book, 2006, p.64, 69, 88-126.

**CDC,** Centros para el control y prevención de enfermedades [en línea]. 2014. [Consulta: 01 Julio 2016]. Disponible en: <http://www.cdc.gov/ncbddd/spanish/childdevelopment/index.html>>

**CHASILUISA TACO, Carlos Efraín & MAIGUA ANCHATUÑA, Pablo Santiago.** El diseño del libro pop-up de la biografía gráfica ilustrada De Dolores Cacuango, que difunda la cultura y lucha de los pueblos indígenas del Ecuador para las estudiantes de quinto y sexto de educación básica y su aplicación en la escuela fiscal de niñas “República de Colombia” del cantón Saquisilí. (Tesis). (Ingeniería). Universidad Técnica de Cotopaxi, Unidad Académica de Ciencias de la Ingeniería y Aplicadas, Carrera de Diseño Gráfico Computarizado. Latacunga-Ecuador. 2012. p 1, 6 [Consulta: 2016-01-15]. Disponible en: <<http://repositorio.utc.edu.ec/handle/27000/1158>>

**DE BUEN, Jorge.** *MANUAL DE DISEÑO EDITORIAL*, México-D,F: Santillana, 2005. p.151.

**DE BUEN UNNA, Jorge; GARONE GRAVIER, Marina; VÁZQUEZ CONDE, Leonardo.** *Lectura EL diseño de una familia tipográfica.* México-D,F: Artes de México, 2011, p 10.

**DEL PINO, Leticia.** *elbloginfantil.com* [blog]. Barcelona-España, 2016-12-08. [Consultado el: 2011-01-27]. Disponible en: <<http://www.elbloginfantil.com/desarrollo-ninos-7-8-anos.html>>

**ELBEBE.COM.** *Elbebe.com* [en línea]. Madrid-España, 2017-01-18. [Consultado el: 2010-05-24]. Disponible en: <<http://www.elbebe.com/educacion/ninos-aprendizaje-escritura>>

**GRAHAM, Davis.** *Las herramientas del Diseñador 2000 muestras de color.* Barcelona: Índex Book, 2008.

**GUANO, Tu destino turístico.** (2016), (Guano) pp. 20-30.

**HOBSBAWM, Eric.** *La invención de la tradición.* Barcelona: Crítica, 2002.

**LERNER, Erik.** *El valor de la cultura en los procesos de desarrollo urbano sustentable.* Catalunya: Departamento de Cultura, 2005.

**LITERATURA, SM.** *Literatura SM.com* [en línea]. 2016-02-29. [Consultado el: 2016-06-29]. Disponible en: <<https://es.literaturasm.com/somos-lectores/libros-pop>>

**MARTÍNEZ, Esther,** *MANUAL DEL DISEÑO EDITORIAL.* Mexicali-Baja California: Bocetto, Septiembre 2009, p.13.

**MINISTERIO DE CULTURA DEL ECUADOR.** *PLAN NACIONAL DE CULTURA DEL ECUADOR: Un camino hacia la revolución ciudadana desde la cultura.* Quito: 2007-2017.

**PACHECO, Máximo.** *Teoría del Derecho,* Santiago de Chile: Temis, 1990.

**PALACIOS MANZANILLAS, María Augusta.** Elaboración de libros, aplicando la técnica Pop-Up y de Ilustración dirigido a niños de 10-12 años sobre la fauna y leyenda de las islas Galápagos, con el fin de incentivar a los niños con la lectura y conocimiento de las islas. (Tesis). (Licenciatura). Universidad de las Américas, Facultad de Comunicación, Diseño Gráfico e Industrial. Ecuador. 2010. Pp 46-50 [Consulta: 2016-04-05]. Disponible en: <<http://dspace.udla.edu.ec/handle/33000/1963>>

**PEÑA, Jesus Alberto.** *Color como herramienta para el diseño infantil,* 2010, pp.11-12, 47.

**POSADA, Álvaro; GÓMEZ, Juan Fernando; RAMÍREZ, Humberto.** *El niño sano.* Bogotá-D.C: Médica Internacional Ltda., 2005.

**RODRÍGUEZ GALÁN, Andrés.** *Técnicas y estilos de Ilustración.* Riobamba-Ecuador, 2015.

**ROLDÁN, María José.** Guiainfantil.com [en línea]. España, 2017. [Consultado el: 2016-11-11]. Disponible en: <<https://www.guiainfantil.com/articulos/educacion/aprendizaje/que-aprenden-los-ninos-con-7-anos/>>

**ROLDÁN, María José.** Guiainfantil.com [en línea]. España 2017. [Consultado el: 2016-11-11]. Disponible en: <<https://www.guiainfantil.com/articulos/educacion/aprendizaje/que-aprenden-los-ninos-con-8-anos/>>

**RUBIN, Ellen.** *Pop-Up Lady* [en línea]. 2000-08. [Consultado el: 2016-06-16]. Disponible en: <<http://www.populady.com/art02-triptomecca.shtml>>

**WILLBERG, Hans Peter; & FORSSMAN, Friedrich.** *Primeros auxilio en tipografía.* Barcelona: Gustavo Gili, 2006, pp.76-77.

**YÉPEZ TRAVERSO, Martha.** *LA IDENTIDAD NACIONAL EN EL ECUADOR Un acercamiento psicosocial a la construcción nacional.* Quito: Abya-Yala, 1998.